

**Palju õnne! Sina ja su MacBook Pro olete  
teeneteisele loodud.**

# Ütle oma MacBook Pro'le "Tere".

[www.apple.com/macbookpro](http://www.apple.com/macbookpro)



## Finder

Sirvi oma arvutisilu kasutades Cover Flow tehnoloogiat.

Mac'i abi



## Sissehitatud FaceTime HD kaamera

Tee videokõnesid mis tahes iPhone 4-le, uuele iPod touch'le või Mac'le.

Mac'i abi



## Multi-Touch trackpad

Sirvi faile, säti pilte ja muuda teksti kasutades oma sõrmi.

Mac'i abi

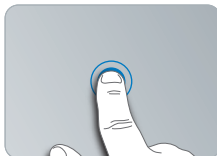

Klõpsa



Keri



Libista



Näpista ja suumi



Pööra

# Mac OS X Snow Leopard

[www.apple.com/macosex](http://www.apple.com/macosex)



## Time Machine

Varunda ja taasta oma failid automaatselt.

Mac'i abi

 time machine



## Quick Look

Kuva oma failidest kohene eelvaade.

Mac'i abi

 quick look



## Spotlight

Leia kõik oma Mac'ist üles.

Mac'i abi

 spotlight



## Safari

Koge veebi maailma kiireima brauseriga.

Mac'i abi

 safari

# iLife '11

[www.apple.com/ilife](http://www.apple.com/ilife)



## iPhoto

Muuda oma fotod millekski eriliseks.

iPhoto abi

 fotod



## iMovie

Loo tore video vaid minutitega.

iMovie abi

 video



## GarageBand

Loo kaunitult kõlav meloodia ülimalt lihtsalt.

GarageBand'i abi

 salvestus



# Sisukord

## Peatükk 1: Tähelepanu, töövalmis, läks!

- 9 Mida võid pakendist leida
- 9 MacBook Pro töövalmis seadmine
- 16 MacBook Pro unerežiimile viimine või väljalülitamine

## Peatükk 2: Elu koos MacBook Pro'ga

- 20 Sinu MacBook Pro põhifunktsioonid
- 22 Sinu MacBook Pro klaviatuuri funktsioonid
- 24 Sinu MacBook Pro pesad
- 26 Multi-Touch puutepaneeli kasutamine
- 30 MacBook Pro aku kasutamine
- 31 Küsimustele vastuste saamine

## Peatükk 3: MacBook Pro võimendamine

- 37 Kõvaketta vahetamine
- 44 Lisamälu paigaldamine

## Peatükk 4: Kus probleem, seal lahendus

- 51 Probleemid, mis takistavad sul oma MacBook Pro'd kasutamast
- 55 Apple'i riistvaratesti (Hardware Test) kasutamine
- 56 Probleemid internetiühendusega
- 58 Probleemid AirPort Extreme'i juhtmevaba ühendusega
- 59 Tarkvara värskendamine
- 60 Sinu MacBook Pro'ga kaasas olnud tarkvara uuesti installimine
- 61 Valiku Disk Utility kasutamine
- 62 Rohkem teavet, hooldus ja tugiteenused
- 64 Toote seerianumbri otsimine

## Peatükk 5: Lõpetuseks

- 66 Oluline ohutusteave
- 71 Oluline teave käsitsemise kohta
- 73 Ergonoomika põhitõed
- 75 Apple ja keskkond

## Otsid midagi?

# 1

Tähelepanu, töövalmis, läks!

[www.apple.com/macbookpro](https://www.apple.com/macbookpro)

Mac'i abi  Migration Assistant

Sinu MacBook Pro on loodud nii, et saad selle kiirelt töövalmis seada ning kohe kasutama hakata. Kui sa pole kunagi kasutanud MacBook Pro'd või pole Mac'i arvutitega tuttav, siis loe alustuseks käesolevat peatükki.

**Oluline:** Enne oma arvuti esmakordset kasutamist loe tähelepanelikult kõiki installimisjuhiseid (ning ohutusteavet lk 72).

Kui oled juba kogenud kasutaja, siis tead alustamiseks arvatavasti piisavalt. Vaata kindlasti teavet 2. peatükis "Elu koos MacBook Pro'ga", mis tutvustab selle MacBook Pro uusi võimalusi.

Paljud vastused sinu küsimustele on ära toodud sinu arvuti menüüs Mac Help. Kuidas menüüd Mac Help kasutada, vaata "Küsimustele vastuste saamine" lk 31. Uusim teave sinu MacBook Pro kohta on saadaval Apple'i toe veebisaidil [www.apple.com/support/macbookpro](http://www.apple.com/support/macbookpro). Apple võib avaldada oma süsteemitarkvara uusi versioone ja värskendusi, mstõttu võivad selles raamatus toodud pildid mõnevõrra erineda ekraanil nähtavatest.



## Mida võid pakendist leida

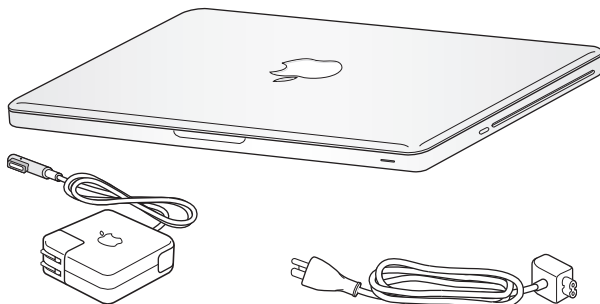

85W MagSafe toiteadapter

Toitejuhe

## MacBook Pro töövalmis seadmine

Sinu MacBook Pro on loodud nii, et saad selle kiirelt töövalmis seada ning kohe kasutama hakata. Järgnevatel lehekülgedel tutvustatakse arvuti töövalmis seadmise protsessi, kaasa arvatud:

- 85W MagSafe toiteadapteri ühendamine;
- juhtmete ühendamine ja võrku pääsemine;
- MacBook Pro sisselülitamine;
- kasutajakonto ja teiste seadete konfigureerimine rakenduse Setup Assistant abil;
- operatsioonisüsteemi Mac OS X töölaua ja eelistuste häälestamine.

Oluline: Enne oma MacBook Pro töövalmis seadmist eemalda 85W MagSafe toiteadapterilt kaitsekile.

### Samm 1: Ühenda 85 W MagSafe'i toiteadapter vooluvõrku MacBook Pro varustamiseks vooluga ning aku laadimiseks.

Veendu, et vahelduvvoolu pistik on täielikult toiteadapteriga ühendatud ning vahelduvvoolu pistiku harud ulatuvad täielikult välja. Torka toiteadapteri vahelduvvoolu pistik pistikupessa ning MagSafe'i konektor MagSafe'i toiteühendusse. Tunned magnetilist tõmmet, kui MagSafe'i konektor läheneb ühendusele.

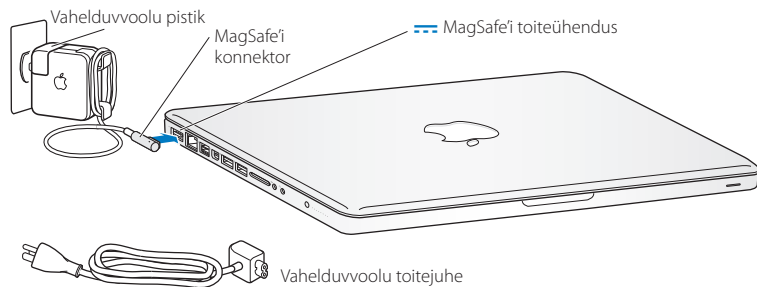

Toiteadapteri ulatuse suurendamiseks asenda vahelduvvoolu pistik vahelduvvoolu juhtmega. Esmalt tõmba adapterist vahelduvvoolu pistik välja. Seejärel ühenda adapteri külge kaasasolev vahelduvvoolu toitejuhe ning veendu, et see on kindlalt ühendatud. Toiteadapterit pistikupesast või arvuti küljest eemaldades tõmba pistikust, mitte juhtmest.

Toiteadapterit esimest korda MacBook Pro külge ühendades süttib Magsafe'i konnektoril indikaatorituli. Oranžkollane tuli näitab, et akut laetakse. Roheline tuli näitab, et aku on täis laetud. Kui tuli ei sütti, veendu, et konnektor on korralikult ühendatud ning et toiteadapter on ühendatud pistikupessa.

## Samm 2: Ühenda juhtmevabasse või traatühendusega võrku.

- Juhtmevaba võrgu kasutamiseks sisseehitatud AirPort Extreme tehnoloogia abil veendu, et traadita ühenduse tugijaam on sisse lülitatud ja et sa tead võrgu nime. Pärast MacBook Pro sisselülitamist aitab Setup Assistant sul arvutit võrku ühendada. Probleemide ilmnemisel otsi abi lk 58.
- Traatühendusega võrku pääsemiseks ühenda Ethernet kaabli üks ots oma MacBook Pro külge ja teine ots kaablimodemiga, DSL-modemiga või otse võrku.

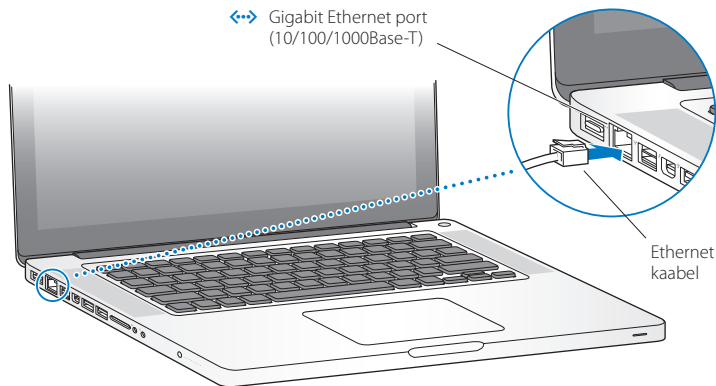

**Samm 3: Oma MacBook Pro sisselüitamiseks vajuta lühidalt toitenuppu (⏻).**

Arvuti sisselüitamisel kuuled heli.

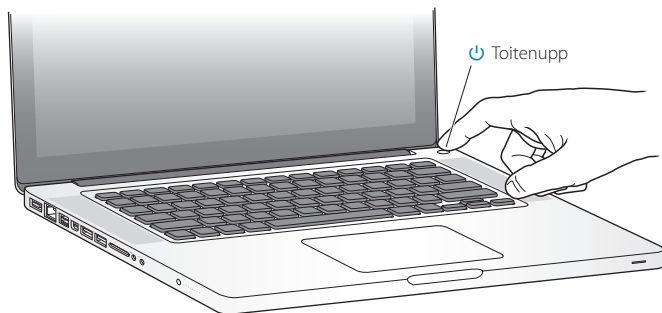

MacBook Pro'l kulub käivitumiseks vaid mõni hetk. Pärast käivitumist avaneb automaatselt rakendus Setup Assistent.

Kui su MacBook Pro ei lülitu sisse, vaata "Kui su MacBook Pro ei lülitu sisse või ei käivitu" lk 53.

#### Samm 4: Seadista oma MacBook Pro rakenduse Setup Assistant abil.

Esimesel MacBook Pro sisselülitamisel käivitub Setup Assistant. Setup Assistant aitab sul sisestada teavet sinu Interneti ja e-posti kohta ning luua endale MacBook Pro'sse kasutajakonto. Kui sul on juba Mac, siis aitab Setup Assistant sul vanas Mac'is olevad failid, rakendused ja muu teabe automaatselt uude Mac'i teisaldada Etherneti või juhtmevaba ühenduse kaudu. Täiendava teabe saamiseks vaata järgmist osa "Teabe teisaldamine sinu MacBook Pro'sse".

Kui sa ei plaani oma vana Mac'i endale jätta või edasi kasutada, siis on soovitatav sel keelata sinu poolt iTunes Store'ist ostetud muusika, videote või heliraamatute mängimine. Nii ei saa keegi teine sinu ostetud muusikat, videoid või heliraamatuid mängida ning muutub võimalikuks uus autoriseerimine. Desautoriseerimise kohta saad teavet, kui valid iTunes'i menüüst Help valiku iTunes Help.

## Teabe teisaldamine sinu MacBook Pro'sse.

Mõnes muus Mac'is olevate kasutajatekontode, failide, rakenduste ja muu teabe teisaldamiseks võid järgida Setup Assistant'is olevaid juhiseid. Sa saad seda teha ühel alljärgneval moel:

- kasutades FireWire kaablit kahe arvuti ühendamiseks ja teabe teisaldamiseks
- kasutades kahte arvutit ühendavat Ethernet kaablit, või ühendades mõlemad arvutid samasse võrku
- juhtmevaba ühendusega kahe arvuti vahel, või lülitades mõlemad arvutid samasse traadita võrku

Enne andmete teisaldamist, kasuta teisel Mac'il tarkvaravärskendajat Software Update'i. Teisel Mac'il peaks olema üks kahest Mac OS X tarkvara versioonist - kas Mac OS X v 10.4.11 või Mac OS X v 10.5.6 (või hilisem).

Sa võid ise valida andmed (kasutajakontod, dokumendid, videod, muusika, fotod jne), mida soovid teisaldada oma MacBook Pro'sse.

**Oluline:** Ära kasuta teist Mac'i millekski muuks seni, kuni teisaldamine on lõpule viidud.

Kui sa ei kasuta rakendust Setup Assistant teabe teisaldamiseks arvuti esmakordsel käivitamisel, võid teha seda hiljem rakenduse Migration Assistant abil. Kui teisaldamise käigus ühendus katkeb, võid taastada teisaldamise hiljem, kasutades oma MacBook Pro's ja teises Mac'is rakendust Migration Assistant. Mine kausta Applications, ava Utilities ning topeltklõpsa valikul Migration Assistant.

## Samm 5: Operatsioonisüsteemi Mac OS X töölaua ja eelistuste kohandamine.



System Preferences'i abil saad töölauda kiiresti kohandada. Vali menüüribalt Apple (🍏) > System Preferences või klõpsa Dokil olevat System Preferences'i ikooni. System Preferences on sinu MacBook Pro enamike seadete juhtimiskeskus. Lisateabe saamiseks ava Mac Help ja otsi "System Preferences" või konkreetset eelistust, mida soovid muuta.

## MacBook Pro unerežiimile viimine või väljalülitamine

Kui lõpetad MacBook Pro'ga töötamise, võid selle viia unerežiimile või välja lülitada.

### MacBook Pro unerežiimile viimine

Kui oled oma MacBook Pro juurest eemal vaid lühikest aega, lülita see unerežiimile. Unerežiimil olevat arvutit on lihtne "äratada" ning sellega hoiad kokku taaskäivitamiseks kuluva aja.

**MacBook Pro unerežiimile viimiseks vali üks järgmistest toimingutest:**

- sulge ekraan;
- vali menüüribalt Apple (🍏) > Sleep;
- vajuta toitenuppu (⏻) ja klõpsa avanenud dialoogiaknas valikul Sleep;
- vali Apple (🍏) > System Preferences ja unerežiimi ajastamiseks klõpsa valikul Energy Saver.

**MÄRKUS:** Enne oma MacBook Pro liigutamist oota mõned sekundid, kuni unerežiimi indikaator tuli hakkab vilkuma (näitab, et arvuti on unerežiimil ning kõvaketas on lõpetanud pöörlemise). Arvuti liigutamine ajal, kui kõvaketas veel pöörleb, võib kõvaketast kahjustada, mille tagajärjeks on andmete kaotus või suutmatuse kõvakettalt käivituda.



### MacBook Pro unerežiimist "äratamine":

- *kui ekraan on suletud*, siis lihtsalt ava see, et MacBook Pro unerežiimist välja tuua;
- *kui ekraan on juba avatud*, vajuta toitenuppu (⏻) või suvalist klahvi klaviatuuril.

Kui su MacBook Pro väljub unerežiimist, on sinu rakendused, dokumendid ja seaded täpselt sellises olekus nagu sa need jätsid.

### MacBook Pro väljalülitamine

Kui sa ei kasuta oma MacBook Pro'd paar päeva või kauem, on kõige parem see välja lülitada. Süsteemi väljalülitumise jooksul süttib lühikeseks ajaks unerežiimi indikaator tuli.

#### MacBook Pro väljalülitamiseks vali üks järgmistest toimingutest:

- vali menüüribalt Apple (🍏) > Shut Down;
- vajuta toitenuppu (⏻) ja klõpsa avanenud dialoogiaknas valikul Shut Down.

Kui sa ei kavatse oma MacBook Pro'd pikema aja jooksul kasutada, vaata lk 72 olevat teavet selle kohta, kuidas ära hoida aku täielikku tühjenemist.



# 2

## Elu koos MacBook Pro'ga

[www.apple.com/macosex](http://www.apple.com/macosex)

Mac'i abi  Mac OS X

## Sinu MacBook Pro põhifunktsioonid

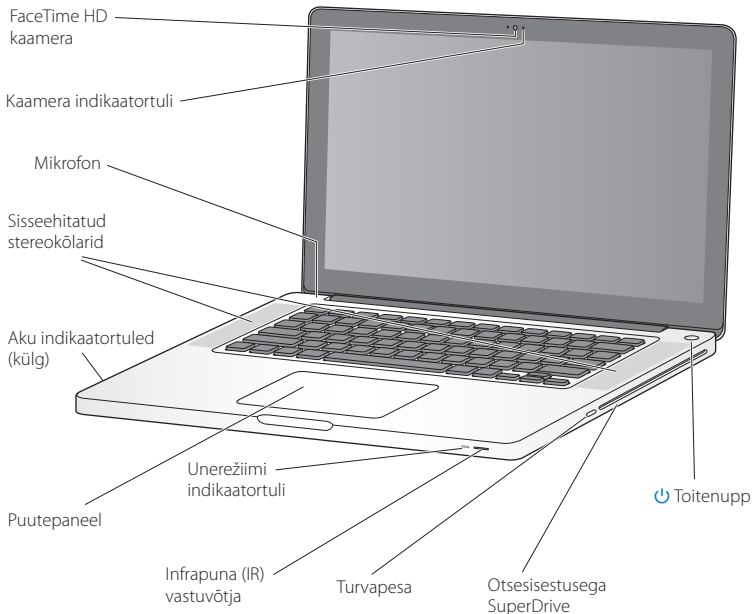

---

### **Sisseehitatud FaceTime HD kaamera ja kaamera indikaator tuli**

Kasuta kaasasolevat rakendust FaceTime videokõnede pidamiseks teiste FaceTime kasutajatega (kõigis iPhone 4-s, uutes iPod touch'des või FaceTime'ga Mac'des), tee pilte rakendusega Photo Booth või salvesta videoid iMovie'ga. Indikaator tuli põleb, kui FaceTime HD kaamera töötab.

---

### **Sisseehitatud stereokõlarid**

Kuula muusikat, filme, mänge ja muid multimeediumfaile.

---

### **Sisseehitatud mikrofoni**

Kasuta helide mikrofoniga salvestamiseks või sõpradega Internetis reaajas suhtlemiseks rakendust FaceTime või iChat.

---

### **Sisseehitatud aku ja aku indikaator tuled**

Kui läheduses pole pistikupesa, kasuta arvuti akutoidet. Vajuta aku nuppu, et aktiveerida indikaator tuled, mis näitavad aku allesjäänud mahtu.

---

### **Puutepaneel**

Klõpsa või topeklõpsa puutepaneelil. Puuduta puutepaneeli ühe või mitme sõrmega, et kursorit liigutada ja kasuta Multi-Touch liigutusi (kirjeldatud lk 26).

---

### **Unerežiimi indikaator tuli**

Valge tuli vilgub, kui MacBook Pro on unerežiimil.

---

### **Infrapuna- ehk IR-vastuvõtja**

Kasuta eraldi müügil olevat IR-vastuvõtjaga Appl'i kaugjuhtimispulti (eraldi müügil), mis võimaldab kasutada sinu MacBook Pro's olevat Front Row'd ja Keynote'i kuni 9,1 meetri kauguselt.

---

### **Turvapesa**

Lisa lukk ja kaabel (eraldi müügil), et vargust ära hoida.

---

### **Otsesisestusega SuperDrive**

See optiline seade loeb ja kirjutab standardsuurusega CD- ja DVD-plaate.

---



### **Toitenupp**

Lülita oma MacBook Pro sisse ja välja või unerežiimile.

---

## Sinu MacBook Pro klaviatuuri funktsioonid

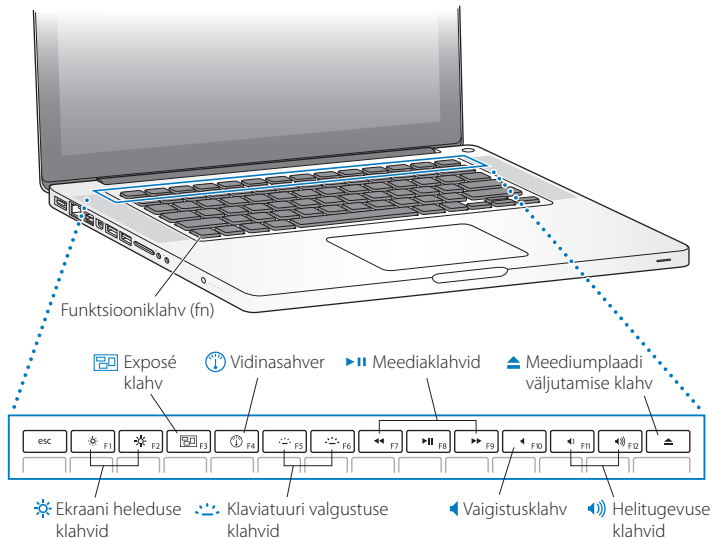

---

### Funktsiooniklahv (fn)

Seda klahvi vajutades ja all hoides saad käivitada funktsiooniklahvide (F1 kuni F12) alla määratud toimingud. Et teada saada, kuidas toiminguid funktsiooniklahvide alla määrata, vali menüüribalt Help > Mac Help ning sisesta otsingufraas „function keys“.

---



### Ekraani heleduse klahvid (F1, F2)

Suurenda (☀) või vähenda (☾) oma MacBook Pro ekraani heledust.

---



### Exposé klahv (F3)

Ava Exposé, et kõigile avatud akendele kiirelt ligi pääseda.

---



### Vidinasahvri klahv (F4)

Ava vidinasahver, et pääseda ligi oma vidinatele.

---



### Klaviatuuri valgustuse klahvid (F5, F6)

Suurenda (☀) või vähenda (☾) klaviatuuri valgustuse heledust.

---



### Meediaklahvid (F7, F8, F9)

Keri tagasi (◀), mängi või peata (⏮) või keri edasi (▶) muusikapalu, filme või slaidiesitlusi.

---



### Vaigistusklahv (F10)

Vaigista sisseehitatud kõlaritest ja kõrvaklappesast tulevaid helisid.

---



### Helitugevuse klahvid (F11, F12)

Suurenda (🔊) või vähenda (🔇) sisseehitatud kõlaritest ja kõrvaklappesast tuleva heli tugevust.

---



### Meediumplaadi väljutamise klahv

Plaadi väljutamiseks vajuta ja hoida seda klahvi all. Plaadi saad väljutada ka nii, et lohistad selle töölauaikooni prügikasti.

---

## Sinu MacBook Pro pesad

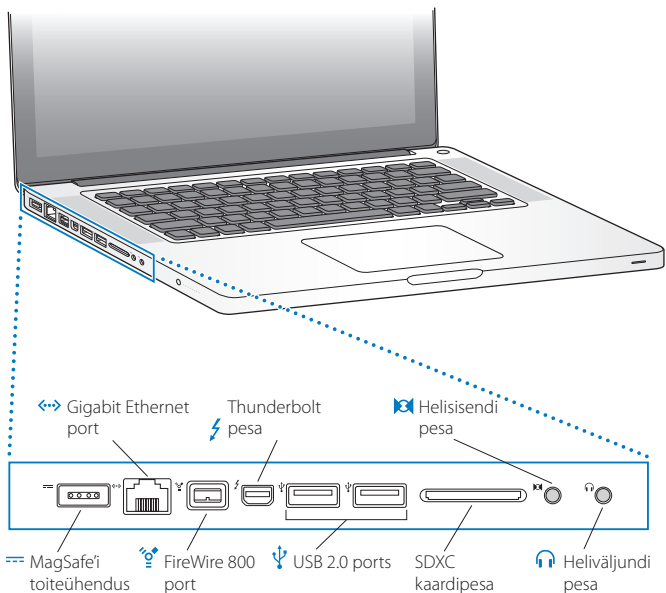





### MagSafe'i toiteühendus

Oma MacBook Pro aku laadimiseks lülita arvutiga kaasas olnud 85 W MagSafe'i toiteadapter vooluvõrku.

---



### Gigabit Ethernet port

Ühenda arvuti kiire Ethernet-võrguga, DSL- või kaablimodemiga või teise arvutiga. Ethernet port tuvastab Ethernet-seadmed automaatselt ning ei vaja Ethernet'i ristkaablit.

---



### FireWire 800 port

Ühenda sellised välisseadmed nagu digitaalsed videokaamerad ja mälu-seadmed.

---



### Thunderbolt pesa (ülikiired andmed, video ja heli)

Ühenda Thunderbolt'iga ühilduvad seadmed kiireks andmeedastuseks või ühenda väline ekraan, millel on Mini DisplayPort. Sul on võimalik osta adapterid, mis võimaldavad ühendada DVI-d, HDMI-d või VGA-d kasutatavaid ekraane.

---



### Kaks ülikiiret USB (Universal Serial Bus) 2.0 porti

Ühenda iPod, iPhone, hiir, klaviatuur, printer, kõvaketas, digikaamera, juhtkang, modem ja palju muud oma MacBook Pro külge. Sa võid ühendada ka USB 1.1 seadmeid.

---



### Helisendi pesa

Ühenda oma MacBook Pro line-level-mikrofoni või digitaalse helitehnikaga.

---



### Heliväljundi pesa

Ühenda välised kõlarid, kõrvaklapid (k.a iPhone) või digitaalne helitehnika.

---

### SDXC kaardipesa

Teisalda kergesti fotod, videod ja andmefailid oma arvutisse ja arvutist SD- või SDXC-kaardi abil.

---

**Märkus:** Adapterid ja muud tarvikud on eraldi müügil veebisaidil [www.apple.com/store](http://www.apple.com/store) või sinu kohalikus Apple'i müügiesinduses.

## Multi-Touch puutepaneeli kasutamine

Kasuta puutepaneeli kursori liigutamiseks ja erinevate Multi-Touch žestide tegemiseks. Erinevalt tavalistest puuteplaatidest on kogu MacBook Pro puutepaneel üks klahv ning sa võid sellel klõpsata suvalisele kohale. Multi-Touch žestide tegemiseks vaata selgitavaid videosid žestide kohta, muude puutepaneeli valikute seadistamiseks vali Apple (🍏) > System Preferences ja klõpsa valikul Trackpad.

Oma MacBook Pro puutepaneeli saad kasutada järgnevalt:

- Kahe sõrmega kerimine võimaldab sul aktiivses aknas lohistada kiiresti üles, alla või küljele kerida. See võimalus on vaikimisi aktiveeritud. Sa võid ka valida inertsiga või inertsita kerimise. Inertsiga kerimise puhul kerib ekraanipilt natuke aega edasi pärast seda, kui oled sõrmed puutepaneelilt ära võtnud, mis on kasulik pikkade dokumentide ja loendite sirvimisel.

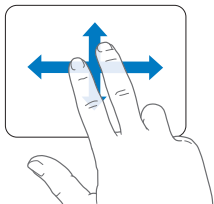

- Teisene klõpsamine ehk “paremklõpsamine” annab sulle ligipääsu kiirmenüü käskudele.
  - Ühe sõrme teisese klõpsamise ala määramiseks puutepaneeli alumises paremas või vasakus nurgas vali Trackpad’i eelistustes valiku One Finger alt rakendus Secondary Click.

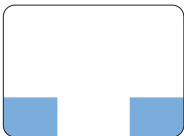

Teisese klõpsamise ala

- Kahe sõrme teisese klõpsamise ala määramiseks puutepaneeli mis tahes kohas vali Trackpad’i eelistustes valiku Two Fingers alt rakendus Secondary Click.

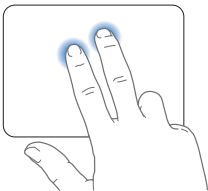

**Märkus:** Teisest klõpsu saad teha ka siis, kui hoiad klõpsamise ajal all Control-klahvi.

Järgnevad puutepaneeli žestid toimivad vaid teatud rakendustega. Nende žestide tegemisel libista oma sõrmi kergelt puutepaneeli pinnal. Lisateabe saamiseks vaata Trackpad'i eelistusi või vali Help > Mac Help ning sisesta otsingufraas "trackpad".

- Kahe sõrmega näpistamine võimaldab sul suumida PDF-dokumente, pilte, fotosid ja palju muudki.

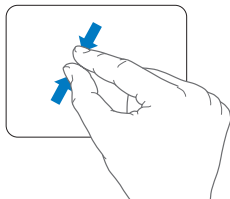
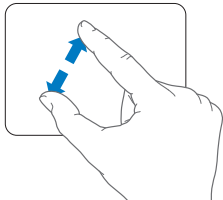

- Kahe sõrmega pööramine võimaldab sul pöörata fotosid, lehekülgi ja palju muudki.

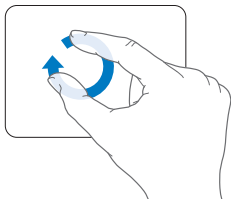

- Kolme sõrmega libistamine lubab sul kiirelt dokumente sirvida, liikuda eelmise või järgmise foto juurde ning palju muud.

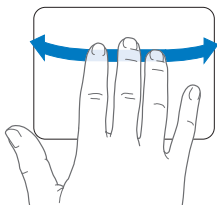

- Nelja sõrmega libistamine töötab Finder'is ja kõigis rakendustes. Sõrmede libistamine vasakule või paremale aktiveerib rakenduse Application Switcher, võimaldades sul sirvida avatud rakendusi. Sõrmede libistamine üles või alla paneb Expose näitava töölauda või kuvama kõiki avatud aknaid.

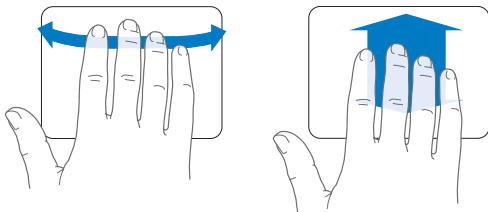

Žestide võimaldamiseks või keelamiseks vali Apple (🍏) > System Preferences ja klõpsa valikul Trackpad. Žestide sisse või välja lülitamiseks klõpsake märkeruutudel!

## MacBook Pro aku kasutamine

Kui MagSafe'i toiteadapter pole ühendatud, töötab sinu MacBook Pro sisseehitatud akutoitel. Sinu MacBook Pro aku tööaeg sõltub kasutatavatest rakendustest ja sinu MacBook Pro külge ühendatud välisseadmetest.

Selliste vahendite nagu AirPort Extreme või Bluetooth® juhtmevaba ühenduse tehnoloogia väljalülitamine ja ekraani heleduse vähendamine aitavad aku kestvust suurendada, näiteks lennureisi ajal. Paljud süsteemieelistused on automaatselt häälestatud nii, et optimeerida aku kestvust.

Aku laetuse taset näitavad sinu MacBook Pro vasakul küljel asuvad kaheksa akutaseme indikaatorituld. Vajuta indikaatoritulede kõrval olevat nuppu ning lühikeseks ajaks süttivad tulukesed näitavad aku laetust.

**Oluline:** Kui süttib vaid üks indikaatorituli, siis on aku laetus väga madal. Kui ei sütti ühtegi tuld, siis on aku täiesti tühi ning MacBook Pro käivitub ainult toiteadapteri ühendamisel. Aku laadimiseks tuleb toiteadapter voluvõrku ühendada. Lisateavet aku indikaatoritulede kohta saab lugeda lk 54.

Aku laetust saab samuti vaadata, kui klõpsata menüüribal aku (🔋) oleku ikooni. Kuvatav aku laetuse tase näitab akus oleva energia hulka käesoleval hetkel töötavate rakenduste, ühendatud välisseadmete ja süsteemiseadete korral. Akus oleva energia säästmiseks sulge rakendused ja ühenda lahti välisseadmed, mida sa ei kasuta, ning muuda energiasäästu seadeid. Aku säästmise ja jõudluse kohta lisateabe saamiseks külasta veebilehte [www.apple.com/batteries/notebooks.html](http://www.apple.com/batteries/notebooks.html).

## Aku laadimine

Kui sinu MacBook Pro'ga kaasas olnud toiteadapter on ühendatud, laetakse akut sõltumata sellest, kas arvuti töötab, on välja lülitatud või unerežiimil. Akut laetakse siiski kiiremini, kui arvuti on välja lülitatud või unerežiimil.

Sinu MacBook Pro akut võib vahetada vaid Apple'i volitatud teenusepakkuja juures või Apple'i jaemüügiesinduses.

## Küsimustele vastuste saamine

Rohkema teabe saamiseks oma MacBook Pro kasutamise kohta vaata arvutis olevat menüüd Mac Help ning Internetist [www.apple.com/support/macbookpro](http://www.apple.com/support/macbookpro).

### Menüüsse Mac Help saamine:

- 1 Klõpsa Dokil (ikooniriba ekraani alaosas) olevat Finder ikooni.



- 2 Klõpsa menüüribal olevat Help-menüüd ja tee järgmist.
  - a Sisesta otsinguväljale küsimus või sõna ning vali otsingutulemuste loendist teema või vali kõigi teemade vaatamiseks Show All Results.
  - b Mac'i spikriakna avamiseks vali menüü Mac Help, kus saad klõpsata linke või sisestada otsingufraase.

## Lisateave

MacBook Pro kasutamise kohta lisateabe saamiseks vaata järgmist tabelit.

Eesmärk	Lisateabe asukoht
Paigaldada mälu	Peatükk 3, "MacBook Pro võimendamine", lk 35.
Otsida, mis su MacBook Pro'l viga on	Peatükk 4, "Kus probleem, seal lahendus", lk 49.
Leida oma MacBook Pro'le garantiid ja tehnilist tuge	"Rohkem teavet, hooldus ja tugiteenused", lk 62. Või külasta Apple'i klienditoe veebisaiti <a href="http://www.apple.com/support/macbookpro">www.apple.com/support/macbookpro</a> .
Kasutada operatsioonisüsteemi Mac OS X	Mac OS X veebisait <a href="http://www.apple.com/macosx">www.apple.com/macosx</a> Või sisesta menüüsse Mac Help otsingufraas "Mac OS X".
Minna üle PC-arvutilt Mac'ile	Peatükk "Why you'll love a Mac" veebisaidil <a href="http://www.apple.com/getamac/whymac">www.apple.com/getamac/whymac</a>
Kasutada iLife rakendusi	iLife'i veebisait <a href="http://www.apple.com/ilife">www.apple.com/ilife</a> . Või ava üks iLife rakendustest, ava selle rakenduse spikker ning sisesta küsimus otsinguväljale.
Muuta süsteemi häälestusi	Vali Apple (🍏) > System Preferences. Või otsi menüüst Mac Help „system preferences“.
Kasutada puutepaneeli	Menüüst Mac Help otsingufraas "trackpad". Või ava System Preferences ning klõpsa valikut Trackpad.
Kasutada FaceTime HD kaamerat	Menüüst Mac Help otsingufraas "camera".
Kasutada klaviatuuri	Menüüst Mac Help otsingufraas "keyboard".
Kasutada AirPort Extreme'i juhtmevaba ühenduse tehnoloogiat	AirPort'i toe veebileht <a href="http://www.apple.com/support/airport">www.apple.com/support/airport</a> . Menüüst Mac Help otsingufraas "AirPort".



Eesmärk	Lisateabe asukoht
Kasutada Bluetooth'i juhtmevaba ühenduse tehnoloogiat	Bluetooth'i toe veebileht <a href="http://www.apple.com/support/bluetooth">www.apple.com/support/bluetooth</a> . Või ava kaustas Applications asuvas kaustas Utilities olev rakendus Bluetooth File Exchange ning vali Help > Bluetooth Help.
Hoolitseda aku eest	Menüüst Mac Help otsingufraas "battery".
Printerit ühendada	Menüüst Mac Help otsingufraas "printing".
FireWire and USB-ühendused	Menüüst Mac Help otsingufraas "FireWire" või "USB".
Luaa internetiühendus	Menüüst Mac Help otsingufraas "Internet".
Thunderbolt pordi kasutamine	Menüüst Mac Help otsingufraas "Thunderbolt".
Ühendada välist ekraani	Menüüst Mac Help otsingufraas "display port".
Front Row	Menüüst Mac Help otsingufraas "Front Row".
Kirjutada CD- või DVD-plaati	Menüüst Mac Help otsingufraas "burn disc".
Tehnilised näitajad	Tehniliste näitajate veebileht <a href="http://support.apple.com/specs">support.apple.com/specs</a> . Või ava System Profiler, valides menüüribalt Apple (🍏) > About This Mac ning klõpsates seejärel More Info.
Apple'i uudised	Apple'i veebisait <a href="http://www.apple.com">www.apple.com</a> .
Tarkvara allalaadimine	Mac App Store (saadaval operatsioonisüsteemi versioonis Mac OS X v10.6.6 või hilisem).
Juhised, tehniline tugi ja kasutusjuhendid Apple'i toodetele	Apple'i toe veebisait <a href="http://www.apple.com/support">www.apple.com/support</a> .



# 3

## MacBook Pro võimendamine

[www.apple.com/store](https://www.apple.com/store)

Mac'i abi  RAM

Käesolev peatükk sisaldab teavet ja juhiseid kõvaketta täiustamiseks ja MacBook Pro'le lisamälu paigaldamiseks.

**HOIATUS!** Apple soovib kõvaketta ja mälu paigaldamiseks kasutada Apple'i sertifitseeritud tehniku abi. Tutvu oma arvutiga kaasasolnud garantiid ja tehnilist tuge puudutava teabega, et teada saada, kuidas Apple'i hooldusega kontakteeruda. Sinu arvuti piiratud garantii alla ei kuulu kahju, mille oled põhjustanud ise kõvaketast või mälu paigaldades ja selle käigus seadmeid vigastades.

Sinu MacBook Pro aku ei ole kasutaja poolt vahetatav. Kui sa arvad, et aku vajab vahetamist, siis võta ühendust Apple'i jaemüügiesindusega või Apple'i volitatud teenusepakujaga.

## Kõvaketta vahetamine

Sul on võimalik oma MacBook Pro kõvaketast täiustada. Oma MacBook Pro tagaosa lahti võttes näed, et kõvaketas asub sisseehitatud aku kõrval. Asenduskõvaketas peab olema vähemalt 2,5-tolline Serial ATA (SATA) konnektoriga.

**Oluline:** Apple soovib enne kõvaketta eemaldamist ja asendamist teha sellel olevatest andmetest koopia. Apple ei vastuta andmete kaotsimineku eest.

### Oma MacBook Pro kõvaketta vahetamiseks tee järgmist:

- 1 Lülita oma MacBook Pro välja. Et ära hoida arvuti kahjustumise, võta selle küljest ära toiteadapter, Ethernet-kaabel, USB-kaablid, turvalukk ja muud MacBook Pro'ga ühendatud kaablid.

**HOIATUS!** Sinu MacBook Pro sisemised komponendid võivad olla soojad. Oma MacBook Pro kasutamise järel oota pärast väljalülitamist 10 minutit, et sisemised komponendid jahtuksid.

- 2 Pööra MacBook Pro ümber ja eemalda kümme (10) kruvi, mis hoiavad kinni alumist korpust. Eemalda nurkades olevad lühemad kruvid, nagu joonisel näidatud. Tõsta korpus üles ja aseta kõrvale.

**Oluline:** Pane tähele, et kruvid on erineva pikkusega, ja paiguta nad eraldi, et saaksid kruvid õigesti tagasi kinnitada. Hoida kruvisid eemal turvalises kohas.

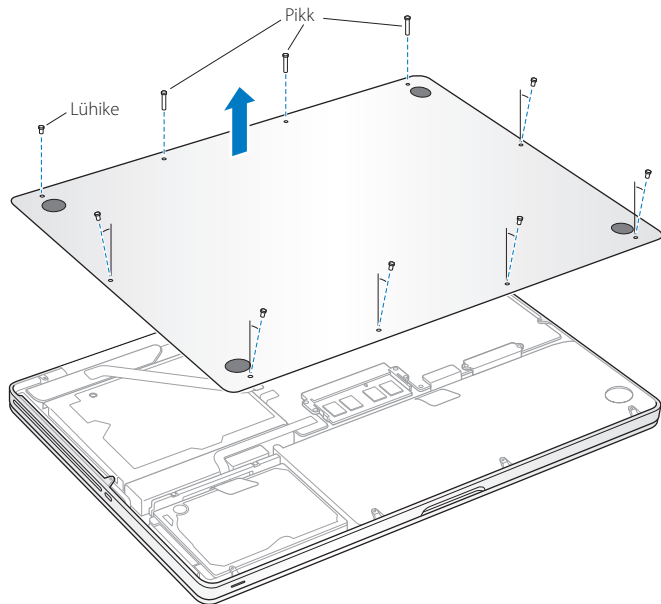

**Oluline:** Alumise korpuse eemaldamisel avanevad tundlikud sisemised komponendid, mida võib mõjutada staatiline elekter.

- 3 Enne kõvakettaseadme katsumist maanda oma kehas olev staatiline elekter, puudutades suvalist arvuti sees olevat metallpinda.

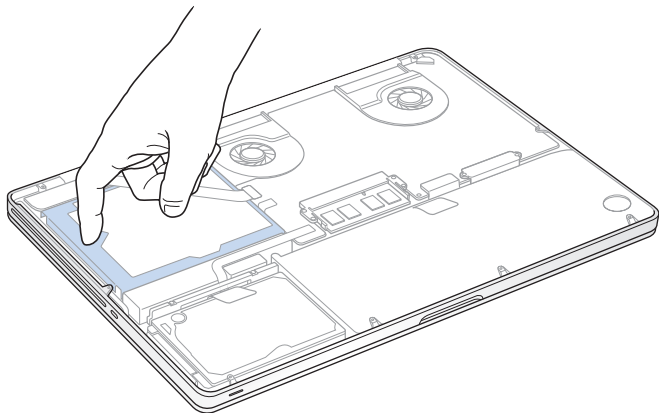

- 4 Leia kõvaketta ülaosas olev kronstein. Keera kronsteini kinni hoidvad kaks kruvi Phillips'i kruvikeerajaga lahti. Pane kronstein eemale turvalisse kohta.
- 5 Tõmba lapatsi abil ketas õrnalt üles.

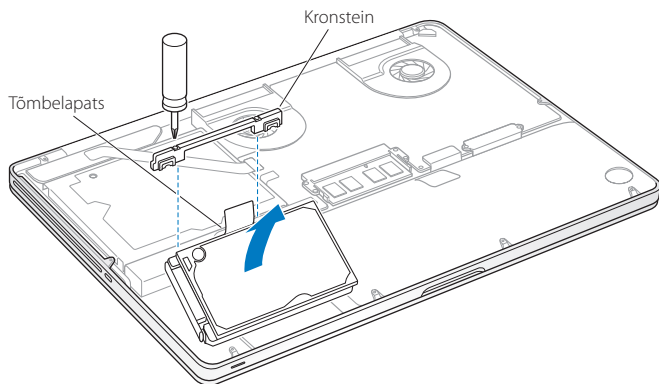



- 6 Hoida kõvaketast külgedest ning ketta vasakul küljel oleva konektori lahtiühendamiseks tõmba seda õrnalt. Ära suru kõvaketast sõrmede vahel ning väldi ketta alumisel küljel oleva vooluringi puudutamist.

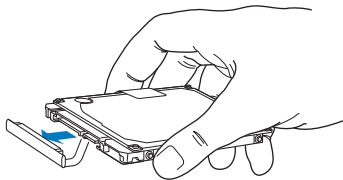

Konnektor on ühendatud kaabliga ning jääb kõvakettaseadme lahtrisse.

**Oluline:** Kõvakettaseadme külgedel on neli (4) kinnituskruidi. Kui sinu asenduskettal ei ole kinnituskruidisid, eemalda need vanalt kõvakettalt ja kinnita asenduskettale enne selle paigaldamist.

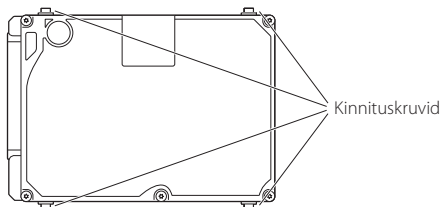

- 7 Kinnita konektor asenduskõvaketta vasakule küljele.

- 8 Aseta asenduskõvaketas kohale nurga all, veendudes, et kinnituskruvid asetuvad korralikult.

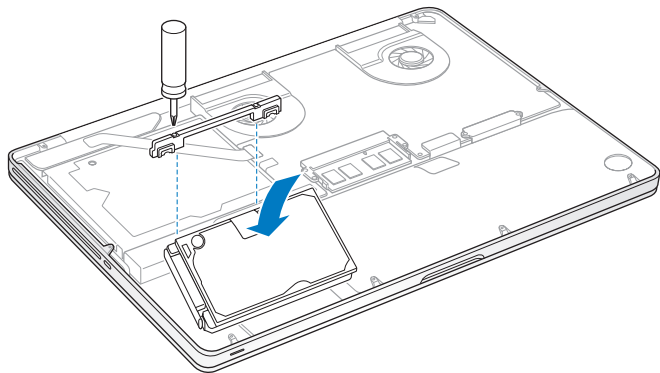

- 9 Aseta kronstein oma kohale ja kinnita kruvid.

- 10 Paigalda alumine korpus tagasi. Aseta sammus 2 eemaldatud kümme kruvi õigele kohale tagasi ja keera nad kinni, veendudes, et asetad lühemad kruvid nurkadesse, nagu näidatud joonisel.

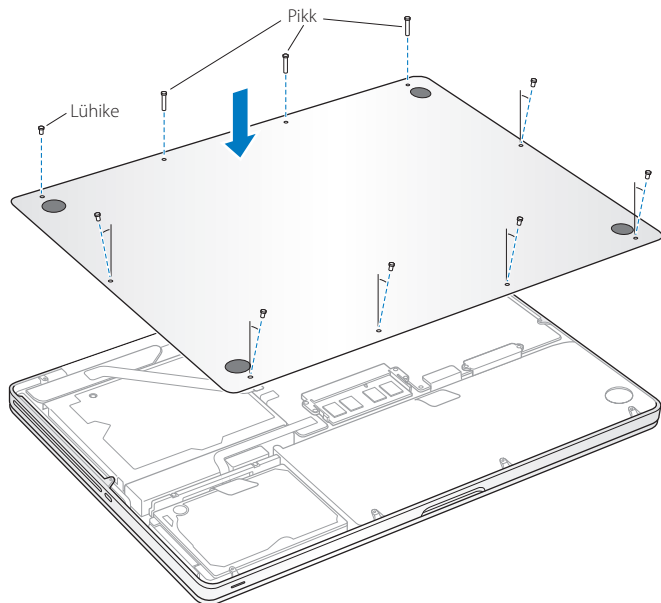

Lisateavet operatsioonisüsteemi Mac OS X ja selle rakenduste installimise kohta leiad "Sinu MacBook Pro'ga kaasas olnud tarkvara uuesti installimine" lk 60.

## Lisamälu paigaldamine

Sinu arvutil on kaks mälupeša, millele pääseb ligi, kui eemaldad arvuti alumise korpuse. Sinu MacBook Pro'l on vähemalt 4 gigabaiti (GB) 1333 MHz DDR3 (Double Data Rate) SDRAM (Synchronous Dynamic Random-Access Memory) mälu. Mõlemasse mälupeša sobivad SDRAM-moodulid, mis vastavad järgmistele tingimustele:

- Double Data Rate Small Outline Dual Inline Memory Module (DDR3) formaat;
- 30 mm (1,18 tolli);
- 204 viiku;
- 2 GB või 4 GB
- PC3-10600S DDR3 1333 MHz tüüpi muutmälu

Mälu on võimalik laiendada kuni 8 GB-ni, kasutades kahte 4 GB mälu moodulit. Parima tulemuse saavutamiseks täida mõlemad mälupešad ja installi pesadesse identne mälu moodul.

### Mälu paigaldamiseks MacBook Pro'sse:

- 1 Alumise korpuse eemaldamiseks järgi samme 1 ja 2 alates lk 37.

**Oluline:** Alumise korpuse eemaldamisel avanevad tundlikud sisemised komponendid, mida võib mõjutada staatiline elekter.

- 2 Enne mälupeša katsumist maanda oma kehas olev staatiline elekter, puudutades suvalist arvuti sees olevat metallpinda.

3 Lükka mälu mooduli külgedel olevaid hoobasid väljapoole, et vabastada moodul mälukaardi pesast.

Mälu kerkib väikese nurga all üles. Enne selle eemaldamist veendu, et näed poolringi kujulisi sälge. Kui ei näe, lükka hoobasid veelkord väljapoole.

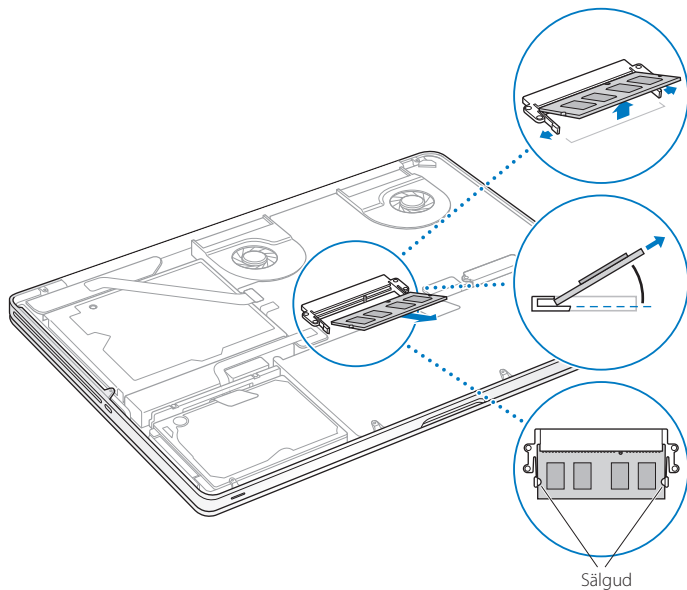

4 Hoida mälu moodulit sälkudest kinni ja eemalda pesast.

5 Eemalda teine mälu moodul.

**Oluline:** Hoida mälu mooduleid külgedest ja ära puuduta kuldseid konnektoreid.

6 Sisesta uus mälu moodul pesasse.

a Aseta mooduli kuldse servas olev sälk kohakuti sälguga alumises mälu pesas.

b Kalluta kaarti ja lükka mälu pesasse.

c Suru kahe sõrmega kindlalt ja ühtlaselt mälu moodulile. Sa kuuled klõpsatust, kui mälu on sisestatud korrektselt.

d Korda tegevusi, et paigaldada lisamälu moodul ülemisse pesasse. Veendumaks, et moodul on paigaldatud ühtlaselt, suru sõrmedega selle peale.

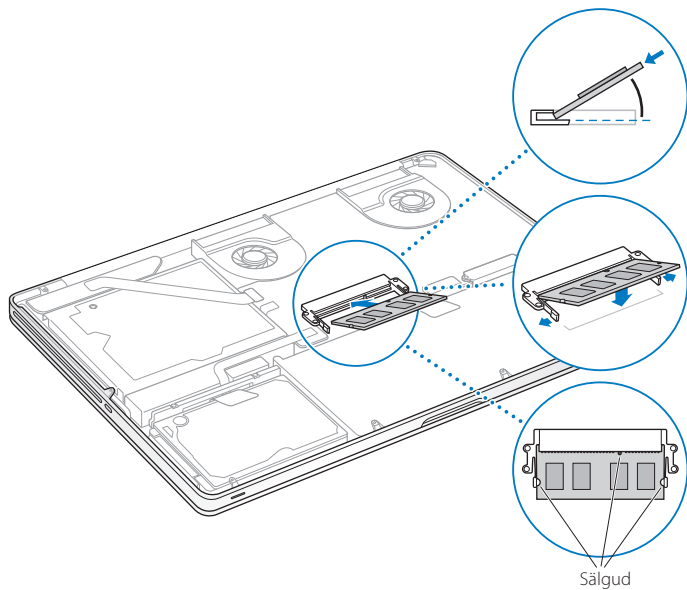

7 Alumise korpuse tagasipaigaldamiseks järgi sammu 10 juhiseid lk 43.

## Veendu, et su MacBook Pro tunneb uue mälu ära

Pärast lisamälu paigaldamist oma MacBook Pro'le kontrolli, kas arvuti tunneb uue mälu ära.

### Arvuti mälu kontrollimine.

- 1 Lülita oma MacBook Pro sisse
- 2 Kui näed operatsioonisüsteemi Mac OS X töölauda, vali menüüribalt Apple (🍏) ning seejärel vali 'About This Mac'.

Sinu arvutisse paigaldatud mälu hulgast üksikasjaliku ülevaate saamiseks ava 'System Profiler', klõpsates nuppu 'More Info', ning seejärel vali 'Memory'.

Kui su MacBook Pro ei tunne mälu ära või ei käivitu korralikult, veendu, et paigaldatud mälu on sinu MacBook Pro'ga ühilduv ning et see on paigaldatud korrektselt.



# 4

Kus probleem, seal lahendus

[www.apple.com/support](http://www.apple.com/support)

Mac'i abi  help

Aeg-ajalt võib sul MacBook Pro'ga töötades ilmned probleeme. Järgnevalt leiad mõningad lahendused, mida probleemide ilmnemisel proovida. Samuti võid tõrkeotsingu kohta leida lisateavet menüüst Mac Help ja MacBook Pro kasutajatoe veebisaidilt [www.apple.com/support/macbookpro](http://www.apple.com/support/macbookpro).

Kui sul ilmneb MacBook Pro'ga töötades mingi probleem, siis tavaliselt on sellele lihtne ja kiire lahendus. Tuleta meelde, millised asjaolud probleemi põhjustasid. Enne probleemi ilmnemist tehtud toimingute ülesmärkimine aitab sul võimalike põhjuste ringi kitsendada ning oma küsimustele vajalikud vastused leida. Asjad, millele tähelepanu pööramine võib olla abiks:

- Rakendused, mida sa probleemi ilmnemise hetkel kasutasid. Mõne kindla rakenduse töötamise ajal ilmnevad probleemid võivad viidata sellele, et see rakendus ei ühildu sinu arvutisse installitud operatsioonisüsteemi Mac OS versiooniga.
- Oled sa installinud uut tarkvara? Eelkõige käib see tarkvara kohta, mis lisas üksusi kausta System.
- Kas sa paigaldasid uut riistvara, näiteks lisamälu või välisseadet?

## Probleemid, mis takistavad sul oma MacBook Pro'd kasutamast

Kui su MacBook Pro ei reageeri või kursor ei liigu

Harvadel juhtudel võib ekraanil olev rakendus „hanguda“. Mac OS X võimaldab hangunud rakenduse sulgeda arvutit taaskäivitamata.

**Rakenduse „jõuga“ sulgemiseks tee järgmist.**

1 Vajuta klahve Command (⌘)-Option-Esc või vali menüüribalt Apple (🍏) > Force Quit. Ilmub dialoogiaken Force Quit Applications koos valitud rakendusega.

2 Klõpsa nuppu Force Quit

Valitud rakendus sulgub, kuid teised rakendused jäävad avatuks.

Vajadusel saad sa ka rakenduse Finder samast dialoogiaknast taaskäivitada.

Järgmiseks salvesta oma töö avatud rakendustes ning probleemi täielikuks kõrvaldamiseks taaskäivita arvuti.

Kui probleem esineb sageli, vali ekraani ülaservas olevast menüüribast Help > Mac Help. Sisesta otsingusõna „freeze“, et saada abi nendeks puhkudeks, kui arvuti hangub või ei reageeri.

Kui probleeme põhjustab mingi kindel rakendus, siis uuri järgi, kas rakendus on sinu arvutiga ikka ühilduv. Sinu MacBook Pro'ga kaasas olnud tarkvara kohta tugi- ja kontaktteabe saamiseks külasta veebilehte [www.apple.com/guide](http://www.apple.com/guide).

Kui aga rakendus on ühilduv, siis pead sa võib-olla oma arvuti süsteemitarkvara uuesti installima. Vaata „Sinu MacBook Pro'ga kaasas olnud tarkvara uuesti installimine“ lk 60.

## Kui su MacBook Pro hangub käivitumisel või ilmub vilkuv küsimärk või ekraan on pime ning unerežiimi indikaatorituli põleb pidevalt (pole unerežiimil)

Vilkuv küsimärk tähendab tavaliselt seda, et arvuti ei suuda kõvakettalt või mõnelt teiselt arvuti külge ühendatud kettalt süsteemitarkvara üles leida.

- Oota paar sekundit. Kui arvuti lühikese aja pärast ei käivitu, lülita see välja toitenuppu (⏻) 8–10 sekundit all hoides. Ühenda lahti kõik välised liseseadmed ning proovi arvuti taaskäivitada, vajutades toitenuppu (⏻) sel ajal, kui hoiad all Option-klahvi. Kui arvuti käivitub, klõpsa kõvaketta ikooni ning seejärel paremnoolt. Pärast arvuti käivitumist ava System Preferences ning klõpsa valikut Startup Disk. Vali operatsioonisüsteemi Mac OS X lokaalne süsteemikaust.
- Kui see ei toimi, proovi valiku Disk Utility abil ketast parandada.
  - Sisesta arvutisse Mac OS X Install DVD.
  - Taaskäivita oma arvuti ning hoia käivitumise ajal all C-klahvi.
  - Vajadusel vali keele-eelistus.
  - Kui ilmub järgmine ekraan, vali menüüribal olevast menüüst Utilities valik Disk Utility. Kui Disk Utility avaneb, järgi First Aid paanil olevaid juhiseid, et näha, kas Disk Utility suudab ketast parandada.

Kui aga Disk Utility kasutamine ei aita, siis pead sa võib-olla oma arvuti süsteemitarkvara uuesti installima. Vaata “Sinu MacBook Pro’ga kaasasolnud tarkvara uuesti installimine” lk 60.

## Kui su MacBook Pro ei lülitu sisse või ei käivitu

Proovi arvuti käivitamisel lähtuda järgmistest näpunäidetest siintoodud järjekorras.

- Veendu, et toiteadapter on ühendatud arvuti ja töökorras pistikupesaga. Kindlasti kasuta oma MacBook Pro'ga kaasas olnud 85W MagSafe toiteadapterit. Kui voluadapter lõpetab laadimise ja sa ei näe toitejuhtme voluvõrku ühendamisel süttimas MagSafe'i konnektoril indikaatorituld, proovi toitejuhet pistikust lahtiühendamise ja tagasiühendamise teel seda paika sättida või proovi mõnda teist pistikupesast.
- Kontrolli, ega aku ei vaja laadimist. Vajuta arvuti vasakul küljel olevat väikest nuppu. Süttima peaks üks kuni kaheksa tuld, mis näitavad aku laetuse taset. Kui põleb üks indikaatorituli, ühenda arvuti laadimiseks toiteadapter. Lisateavet aku indikaatoritulede kohta saab lugeda lk 54.
- Kui probleem ei lahene, lähtesta MacBook Pro toitehaldur, ühendades selleks lahti toiteadapter ning hoides vähemalt 5 sekundit all toitenuppu (⏻).
- Kui sa paigaldasid hiljuti lisamälu, veendu, et see on korrektselt paigaldatud ning sinu arvutiga ühildub. Proovi, kas arvuti hakkab pärast vana mälu eemaldamist ja uuesti paigaldamist tööle (vt lk 44).
- Parameetrimälu (PRAM) lähtestamiseks hoi a pärast toitenupu (⏻) vajutamist ühekorraga all Command- (⌘), Option-, P- ja R-klahvi, kuni kuuled käivitusheli teist korda.
- Kui sul ikkagi ei õnnestu oma MacBook Pro'd tööle saada, vaata "Rohkem teavet, hooldus ja tugiteenused" lk 62 olevat teavet, mismoodi Apple'i hooldusega ühendust võtta.

## Kui ekraan läheb äkitselt mustaks või sinu MacBook Pro hangub

Proovi oma MacBook Pro'd taaskäivitada.

- 1 Ühenda lahti kõik sinu MacBook Pro'ga ühendatud seadmed, v.a toiteadapter.
- 2 Süsteemi taaskäivitamiseks vajuta toitenuppu (⏻).
- 3 Enne kui hakkad väliseid seadmeid ühendama ja jätkad arvutiga töötamist, lase akul täituda vähemalt 10 protsendini.

Aku laetust saab kontrollida, kui klõpsata menüüribal aku () oleku ikooni.

Ekraan võib pimeneda ka siis, kui oled aku seadistanud energiasäästurežiimile.

### Vajutades aku nuppu, vilguvad kõik akuindikaatorid kiiresti viis korda

Sinu arvuti aku on vaja välja vahetada. Võta ühendust Apple'i jaemüügiesindusega või Apple'i volitatud teenusepakujaga (AASP).

### Vajutades aku nuppu, vilguvad aku indikaatorituled vasakult paremale ja seejärel paremalt vasakule viis korda järjest.

Sinu arvuti ei tunnista akut. Võta ühendust Apple'i jaemüügiesindusega või Apple'i volitatud teenusepakujaga.

### Kui oled unustanud salasõna

Sul on võimalik oma administraatori salasõna ja kõigi teiste kontode salasõnad lähtestada.

- 1 Sisesta arvutisse *Mac OS X Install DVD*. Seejärel taaskäivita oma arvuti ning hoi käivitumise ajal C-klahvi.
- 2 Vajadusel vali keele-eelistus.
- 3 Kui ilmub järgmine ekraan, vali menüüribal olevast menüüst Utilities valik Reset Password. Järgi ekraanile ilmuvaid juhiseid.

## Kui sul on probleeme ketta väljutamisega

Sulge kõik rakendused, mis võivad ketast kasutada, ja proovi uuesti. Kui see ei toimi, taaskäivita arvuti ning seejärel vajuta kohe ja hoi a pl puutepaneeli klahvi.

## Apple'i riistvaratesti (Hardware Test) kasutamine

Kui sa kahtlustad oma MacBook Pro'i riistvaralist probleemi, siis võid kasutada Apple'i riistvara testimise rakendust, mis aitab tuvastada, kas mõne arvutikomponendiga, näiteks mälu või protsessoriga, on probleeme.

### Apple'i riistvaratesti kasutamine

- 1 Ühenda oma arvuti küljest lahti kõik välised seadmed, v.a toiteadapter. Kui sul on Etherneti kaabel, siis ühenda ka see lahti.
- 2 Taaskäivita oma arvuti ning hoi käivitumise ajal all D-klahvi.
- 3 Kui ilmub Apple'i riistvaratesti valikuekraan, vali oma asukohale vastav keel.
- 4 Vajuta Return-klahvi või klõpsa paremnoolt.
- 5 Kui ilmub Apple'i riistvaratesti põhiaken (umbes 45 sekundi pärast), järgi ekraanile ilmuvaid juhiseid.
- 6 Kui Apple'i riistvaratest avastab probleemi, kuvatakse ekraanile tõrkekood. Märgi tõrkekood enne tehnilise toe poole pöördumist üles. Kui Apple'i riistvaratest ei avasta ühtegi riistvaratõrget, võib probleem olla seotud tarkvaraga.  
Kui need toimingud ei aita, võid sisestada rakenduste *installimise DVD* ja hoida Apple'i riistvaratesti kasutamiseks all D-klahvi.

## Probleemid internetiühendusega

Sinu MacBook Pro'l on rakendus Network Setup Assistant, mis juhendab sind internetiühenduse loomisel. Ava System Preferences ning klõpsa valikut Network. Klõpsa nuppu „Assist me“, et avada Network Setup Assistant.

Kui sul esineb probleeme internetiühendusega, võid proovida käesolevas rubriigis toodud samme sinu kasutatava ühenduse tüübi jaoks või võid kasutada võrgudiagnostika tööriista Network Diagnostics.

### Network Diagnostics kasutamine.

- 1 Vali Apple (🍏) > System Preferences.
- 2 Klõpsa valikut Network ning seejärel nuppu „Assist me“.
- 3 Network Diagnostics'i avamiseks klõpsa valikut Diagnostics.
- 4 Järgi ekraanile ilmuvaid juhiseid.

Kui Network Diagnostics ei suuda probleemi lahendada, võib probleem olla Interneti-teenuse pakkujas, välisseadmes, millega üritad ühendust luua, või serveris, millega üritad ühendust saada. Sa võid proovida järgmisi samme.

### Kaablimodemi, DSL-modemi ja kohtvõrgu Interneti-ühendused

Veendu, et kõik modemi juhtmed on kindlalt ühendatud, k.a modemi toitejuhe, modemist arvutisse ning modemist seina pistikupessa minev juhe. Samuti kontrolli Etherneti jaoturite ning ruuterite juhtmeid ja toiteallikaid.

### Lülita modem välja ja sisse ning lähtesta modemi riistvara

Lülita oma DSL- või kaablimodem mõneks minutiks välja ja seejärel lülita see taas sisse. Mõned Interneti-teenuse pakkujad soovivad modemi toitejuhe vooluvõrgust eemaldada. Kui su modemil on lähtestusnupp, võid vajutada seda enne või pärast toite välja- ja sisselülitamist.



**Oluline:** Modemite kohta käivad juhised ei rakendu kohtvõrgu kasutajatele. Kohtvõrgu kasutajatel võivad olla jaoturid, kommutaatorid, ruuterid või laienduskarbid, mida DSL- ja kaablimodemi kasutajatel pole. Kohtvõrgu kasutajad peaksid pigem ühendust võtma oma võrguadministraatoriga, mitte Interneti-teenuse pakkujaga.

## PPPoE ühendused

Kui sul ei õnnestu oma Interneti-teenuse pakkujaga PPPoE (Point to Point Protocol over Ethernet – kakspunktprotokoll üle Etherneti) ühendust luua, veendu, et oled võrguühenduse õigesti häälestanud.

### Võrguühenduse seadete kontrollimine

- 1 Vali Apple (🍏) > System Preferences.
- 2 Klõpsa valikut Network
- 3 Klõpsa Add (+) võrguteenuste loendi alaosas ning vali liidese (Interface) hüpikmenüüst PPPoE.
- 4 Vali Etherneti hüpikmenüüst PPPoE teenuse liides. Juhtmega ühenduse jaoks vali Ethernet ning juhtmevaba ühenduse jaoks AirPort.
- 5 Sisesta oma teenusepakkujalt saadud andmed, nagu konto nimi, salasõna ja PPPoE teenuse nimi (kui seda nõuab sinu teenusepakkuja).
- 6 Seadete aktiveerimiseks klõpsa nupul Apply.

## Võrguühendused

Veendu, et Etherneti kaabel on ühendatud sinu MacBook Pro'ga ja võrku. Kontrolli Etherneti jaoturite ning ruuterite juhtmeid ja toiteallikaid.

Kui sa üritad Interneti-ühendust jagada kahe või enama arvuti vahel, veendu, et sinu võrk on õigesti üles seatud. Sa pead teadma, kas sinu Interneti-teenuse pakkuja määrab sulle ainult ühe või mitu IP-aadressi (ühe iga arvuti jaoks).

Kui määratakse ainult üks IP-aadress, siis peab sul olema ruuter, mis võimaldab ühendust jagada, tuntud ka kui võrguaadressi ümbernimetamine või „IP maskeerimine“. Seadistamisteavet vaata ruuteriga kaasas olnud dokumentidest või küsi sinu võrku üles seadnud isikult. AirPort'i tugijaama saab kasutada, et jagada ühte IP-aadressi mitme arvuti vahel. Teavet AirPort'i tugijaama kasutamise kohta saad, kui vaatad menüüd Mac Help või külastad AirPort toe veebisaiti [www.apple.com/ee/support/airport](http://www.apple.com/ee/support/airport).

Kui sul ei õnnestu nende sammude abil probleemi lahendada, võta ühendust oma Interneti-teenuse pakkujaga või võrguülemaga.

## Probleemid AirPort Extreme'i juhtmevaba ühendusega

**Kui sul tekib AirPort Extreme'i juhtmevaba ühenduse kasutamisel probleem**

- Veendu, et arvuti või võrk, millega sa üritad ühenduda, töötab ja sel on juhtmevaba võrgu tugijaam.
- Veendu, et oled tarkvara seadistanud vastavalt juhistele, mis olid sinu AirPort'i või juhtmevaba võrgu tugijaamaga kaasas.

- Veendu, et sinu MacBook Pro on teise arvuti või võrkupääsupunkti leviulatuses. Lähedalasuvad elektroonikaseadmed või metallkonstruktsioonid võivad juhtmevaba sidet segada ja vähendada selle leviulatust. Arvuti asendi muutmine või pööramine võivad vastuvõttu parandada.
- Kontrolli menüüribal olevat AirPort'i oleku ikooni (📶). Näha on kuni neli kriipsu, mis näitavad signaali tugevust. Kui näha ei ole ühtegi kriipsu, muuda oma asukohta.
- Vaata valikut AirPort Help (vali Help > Mac Help ning seejärel vali menüüribalt Library > AirPort Help). Samuti vaata lisateabe saamiseks juhtmevaba seadmega kaasas olnud juhendit.

## Tarkvara värskendamine

Sul on võimalik Internetist automaatselt alla laadida ja installida kõige uuemad Apple'i poolt tasuta pakutavad tarkvaraversioonid, draiverid ja muud täiustused.

Interneti-ühenduse olemasolul kontrollib tarkvaravärskendaja Software Update, kas sinu arvuti jaoks on värskendusi. Sa võid oma MacBook Pro seadistada nii, et see kontrolliks perioodiliselt värskenduste saadavust ning seejärel saad värskendatud tarkvara alla laadida ja installida.

### Värskendatud tarkvara saadavuse kontrollimine

- 1 Vali Apple (🍏) > System Preferences.
- 2 Klõpsa ikooni Software Update ning järgi ekraanile ilmuvaid juhiseid.
  - Lisateabe saamiseks otsi menüüst Mac Help „Software Update“.
  - Kõige värskemat teavet operatsioonisüsteemi Mac OS X kohta saad, kui külastad veebilehte [www.apple.com/macosx](http://www.apple.com/macosx).

## Sinu MacBook Pro'ga kaasas olnud tarkvara uuesti installimine

Operatsioonisüsteemi Mac OS X ja muude sinu arvutiga kaasas olnud rakenduste uuesti installimiseks kasuta oma arvutiga kaasas olnud installikettaid. Ära ürita installida oma arvutisse Mac OS X varasemat versiooni.

Sa saad installida operatsioonisüsteemi Mac OS X sihtmahtu kustutamata, mis säilitab su olemasolevad failid ja seadistused, või võid kustutada esmalt mahu, mis kustutab kõik su andmed ja valmistab arvuti Mac OS X ja rakenduste uuesti installimiseks.

**Oluline:** Apple soovib enne tarkvara uuesti installimist teha kõvakettal olevatest andmetest varukoopiad. Apple ei vastuta andmete kaotsimiseku eest.

### Operatsioonisüsteemi Mac OS X installimine

#### Operatsioonisüsteemi Mac OS X installimine

- 1 Tee oma olulistest failidest varukoopiad.
- 2 Sisesta oma arvutiga kaasas olnud *Mac OS X Install DVD*.
- 3 Topeltklõpsa valikut Install Mac OS X.
- 4 Järgi ekraanile ilmuvaid juhiseid.

**Märkus.** Oma MacBook Pro operatsioonisüsteemi Mac OS X algsete tehaseseadete taastamiseks pead esmalt kustutama mahu, millele soovid installida. Sa saad seda teha installimise käigus kasutades rakendust Disk Utility. Juhiste saamiseks loe Knowledge Base artiklit veebisaidil [support.apple.com/kb/ht3910](http://support.apple.com/kb/ht3910).

- 5 Kui installimine on lõppenud, klõpsa arvuti taaskäivitamiseks Restart.
- 6 Oma kasutajakonto loomiseks järgi juhiseid rakenduses Setup Assistant.

Kui sa kustutad installimise käigus oma kõvaketta, tuleb sul rakendused uuesti installida; vt järgmist osa.

## Rakenduste uuesti installimine

Kui sa kustutasid operatsioonisüsteemi Mac OS X uuesti installimise käigus oma kõvaketta, siis pead uuesti installima sinu MacBook Pro'ga kaasas olnud rakendused, näiteks iLife rakendused.

### Sinu MacBook Pro'ga kaasas olnud rakenduste uuesti installimine

- 1 Tee oma olulistest failidest varukoopiad.
- 2 Sisesta sinu MacBook Pro'ga kaasas olnud rakenduste installi DVD.
- 3 Topeltklõpsa valikut *Install Bundled Software*.
- 4 Järgi ekraanile ilmuvaid juhiseid.
- 5 Kui installimine on lõppenud, klõpsa valikut Close.

## Valiku Disk Utility kasutamine

Valikut Disk Utility saab kasutada MacBook Pro kõvaketta parandamiseks, tunnistamiseks või kustutamiseks.

### Disk Utility kasutamine.

- 1 Sisesta oma arvutiga kaasas olnud *Mac OS X Install DVD*.
- 2 Topeltklõpsa valikut Install Mac OS X.
- 3 Pärast keele valimist vali Utilities > Open Disk Utility ja järgi First Aid paanil olevaid juhiseid, et näha, kas Disk Utility suudab ketast parandada.
- 4 Lõpeta Mac OS X installija kasutamine.

Kui Disk Utility kasutamine ei aita, proovi oma arvuti süsteemitarkvara uuesti installida. Vaata "Sinu MacBook Pro'ga kaasas olnud tarkvara uuesti installimine" lk 60.

## Rohkem teavet, hooldus ja tugiteenused

Sinu MacBook Pro'l puuduvad kasutaja poolt hooldatavad osad, v.a kõvaketas ja mälu. Hoolduseks võta ühendust Apple'iga või vii oma MacBook Pro Apple'i volitatud teenusepakkuja juurde. Lisateavet MacBook Pro kohta saad Internetist, ekraanil kuvatavatest spikritest, System Profiler'i või Apple'i riistvaratesti vahendusel.

### Internetiallikad

Hooldust ja tehnilist tuge puudutavat teavet saate külastades veebilehte [www.apple.com/support](http://www.apple.com/support). Vali hüpikmenüüst oma riik. Sa võid vastuseid otsida AppleCare'i Knowledge Base'ist, kontrollida tarkvaravärskendusi või saada abi Apple'i foorumitest. Värskeim tootespetsiifiline teave on kättesaadav veebisaidil [www.apple.com/support/macbookpro](http://www.apple.com/support/macbookpro).

### Kuvatavad spikrid

Sa võid vastuseid küsimustele, juhendeid ja teavet tõrkeotsingu kohta otsida menüüst Mac Help. Vali Help > Mac Help.

### System Profiler

Oma MacBook Pro kohta teabe saamiseks kasuta rakendust System Profiler. Seal on näha sinu arvutisse installitud tarkvara, paigaldatud riistvara, seerianumber ja operatsioonisüsteemi versioon, mälu hulk ning palju muud. System Profiler avamiseks vali menüüribalt Apple (🍏) > About This Mac ning klõpsa seejärel More Info.

## AppleCare hooldus ja tugiteenused

Sinu MacBook Pro'le kehtib 90-päevane tehniline tugi ja üheaastane garantii riistvarale ükskõik millises Apple'i jaemüügipunktis või Apple'i volitatud remondikeskuses, näiteks Apple'i volitatud teenusepakkuja juures. Ostes garantii ja tehnilise toe lahenduse AppleCare Protection Plan, saad oma garantiid pikendada. Teabe saamiseks külasta veebilehte [www.apple.com/support/products](http://www.apple.com/support/products) või allpool olevat sinu riigi jaoks mõeldud veebiaadressi.

AppleCare'i telefonitoe teenindajad abistavad sind vajadusel installimise, rakenduste avamise ja lihtsamate tõrkeotsingutega seotud küsimustes. Helista sulle kõige lähemal asuva tehnilise toe keskuse telefoninumbrile (esimesed 90 päeva on helistamine tasuta). Helistades hoia ostukuupäev ja oma MacBook Pro seerianumber käeulatuses.

**Märkus.** Telefonitugi on alates ostukuupäevast 90 päeva jooksul tasuta. Mõningatel juhtudel võivad rakenduda kõnetasud.

Riik	Telefon	Veebisait
Ameerika Ühendriigid	1-800-275-2273	<a href="http://www.apple.com/support">www.apple.com/support</a>
Austraalia	(61) 1-300-321-456	<a href="http://www.apple.com/au/support">www.apple.com/au/support</a>
Kanada (inglise keel) (prantsuse keel)	1-800-263-3394	<a href="http://www.apple.com/ca/support">www.apple.com/ca/support</a> <a href="http://www.apple.com/ca/fr/support">www.apple.com/ca/fr/support</a>
Iirimaa	(353) 1850 946 191	<a href="http://www.apple.com/ie/support">www.apple.com/ie/support</a>
Uus-Meremaa	00800-7666-7666	<a href="http://www.apple.com/nz/support">www.apple.com/nz/support</a>
Ühendkuningriik	(44) 0844 209 0611	<a href="http://www.apple.com/uk/support">www.apple.com/uk/support</a>

Telefoninumbrid võivad muutuda ning rakenduda võivad kohalikud ja riiklikud kõnetariifid. Täielik nimekiri on kättesaadav veebis:

[www.apple.com/support/contact/phone\\_contacts.html](http://www.apple.com/support/contact/phone_contacts.html)

## Toote seerianumbri otsimine

Kasuta ühte toodud meetoditest oma arvuti seerianumbri otsimisel.

- Keera oma MacBook Pro ümber. Seerianumber on graveeritud korpusesse liigendi juures.

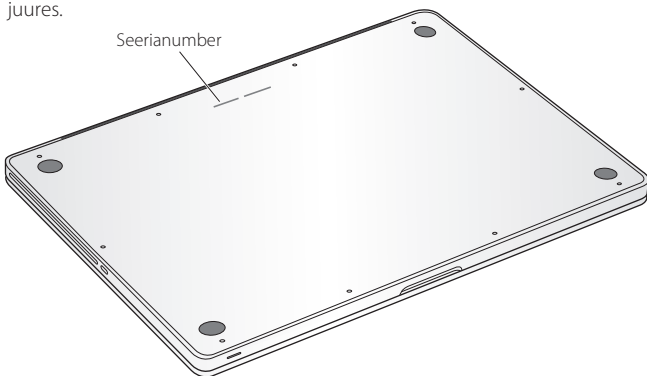

- Vali Apple (🍏) > About This Mac. Oma operatsioonisüsteemi Mac OS X versiooni, järgu ja seerianumbri vaatamiseks klõpsa sõnade „Mac OS X“ all olevat versiooninumbrit.
- Klõpsa rakenduse Finder ikooni ja ava /Applications/Utilities/System Profiler. Klõpsa paneelil Contents valikut Hardware.



# 5

## Lõpetuseks

[www.apple.com/environment](http://www.apple.com/environment)

Mac'i abi  ergonomics

Sinu ja sinu seadmete ohutuse tagamiseks järgi käesolevaid juhiseid oma MacBook Pro käsitlemiseks ja puhastamiseks ning sellega mugavamaks töötamiseks. Hoida kasutusjuhendit endale ja teistele kättesaadavas kohas.

**MÄRKUS:** Arvuti vale hoidmine või kasutamine võib muuta tootja garantii kehtetuks.

## Oluline ohutusteave

**HOIATUS!** Käesoleva ohutusjuhendi mittejärgimine võib põhjustada tulekahju, elektrilöögi või muu vigastuse või kahju.

**Sisseehitatud aku** Ära võta akut oma MacBook Pro küljest ära. Akut võib vahetada vaid Apple'i volitatud teenusepakkuja. Lõpeta MacBook Pro kasutamine kui oled selle maha pillanud või see tundub olevat muljutud, paindunud, deformeerunud või kahjustatud. Kaitse oma MacBook Pro'd tugevate kütteallikate eest, nagu radiaatorid või kaminad, mille temperatuur võib ületada 100° C.

**Nõuetekohane kasutamine** Sinu MacBook Pro alumine osa võib tavalise kasutamise ajal üles kuumeneda. MacBook Pro vastab kasutajale ligipääsetavate pindade temperatuuri osas piirangutele, mis on määratletud infotehnoloogiaseadmete ohutuse rahvusvahelises standardis (IEC 60950-1).

Arvutiga ohutuks töötamiseks ja võimalike kuumakahjustuste vältimiseks järgi neid juhiseid.

- Aseta oma MacBook Pro stabiilsele tööpinnale, mis võimaldab piisavat õhuringlust arvuti all ja ümber.
- Ära asetada töötavat MacBook Pro'd padjale, tekile või muule pehmele materjalile, kuna see võib sulgeda arvuti ventilatsiooniavad.
- Oma MacBook Pro'ga töötades ära asetada kunagi midagi klaviatuurile.
- Ära torka esemeid ventilatsiooniavadesse.
- Kui su MacBook Pro muutub süles olles ebameeldivalt soojaks, asetada see stabiilsele tööpinnale.

**Vesi ja niisked kohad** Hoia oma MacBook Pro eemal kohtadest, kus see võiks vedelikega kokku puutuda, näiteks valamutest, vannidest, dušikabiinidest jms. Kaitse oma MacBook Pro'd niiskuse ja niiske ilma, näiteks vihma, lume ja udu eest.

**85W MagSafe toiteadapteri kasutamine** Kasuta ainult sinu MacBook Pro'ga kaasas olnud või Apple'i poolt heaks kiidetud ning tootega ühilduvat toiteadapterit. Enne toiteadapteri pistikupesasse ühendamist veendu, et nii vahelduvvoolu pistik kui ka vahelduvvoolu juhe on täielikult adapteriga ühendatud.

Toiteadapter võib tavapärase kasutamise kestel muutuda väga soojaks. MagSafe toiteadapter vastab kasutajale ligipääsetavate pindade temperatuuri osas piirangutele, mis on määratletud infotehnoloogiaseadmete ohutuse rahvusvahelises standardis (IEC 60950-1).

Toiteadapteri ülekuumenemise või kuumakahjustuste vältimiseks tee üht alljärgnevat.

- Ühenda toiteadapter otse pistikupessa.

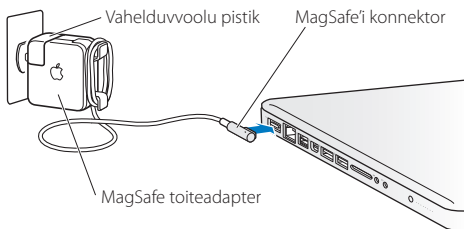

- Kui sa kasutad vahelduvvoolu toitejuhet, aseta toiteadapter lauale või põrandale hea ventilatsiooniga kohas.

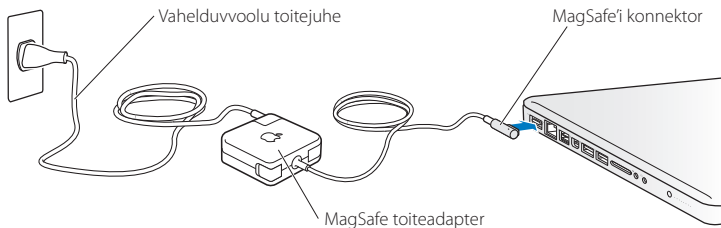

Ühenda toiteadapter lahti ning eemalda muud juhtmed, kui esineb üks järgmistest tingimustest:

- sa tahad lisada mälu või täiustada kõvaketast;
- sa tahad puhastada korpust (soovitusliku puhastamisprotseduuri kirjelduse leiad lk 72);
- toitejuhe või pistik läheb katki või saab muul moel kahjustada;
- sinu MacBook Pro või toiteadapter puutub kokku vihmaga, ülemäärase niiskusega või kui vedelik satub korpuse sisemusse;
- su MacBook Pro või toiteadapter on maha kukkunud, korpus on kannatada saanud või kui sa arvad, et sinu arvuti vajab hooldust või remonti.

MagSafe'i toiteühenduses on kasutatud magnetit, mis võib kustutada krediitkaardile, iPod'i või muusse seadmesse talletatud andmed. Oma andmete säilitamiseks ära aseta neid ega muid magnetvälja suhtes tundlikke materjale või seadmeid ühendusele lähemale kui 1 toll (25 mm).

Kui MagSafe'i toiteühendusse peaks sattuma prahti, siis eemalda see õrnalt kuiva vatitupsuga.

### **MagSafe'i toite spetsifikatsioon**

- *Sagedus:* 50 kuni 60 Hz, ühefaasiline
- *Liinipinge:* 100 kuni 240 V
- *Väljundi pinge:* • 18,5 V DC, 4,6 A

**Kuulmiskahjustus** Tavalistest või kõrvasisestest kõrvaklappidest kõrge helitugevusega muusika kuulamine võib tekitada püsiva kuulmiskahjustuse. Sinu kuulmine võib aja jooksul kõrge helitugevusega küll kohaneda, kuid siiski kahjustuda. Kui kuuled kõrvades helinat või teiste inimeste kõnet summutatult, siis lõpeta valju muusika kuulamine ja lasse oma kuulmist kontrollida. Mida valjem on helitugevus, seda vähem aega kulub kuulmiskahjustuse tekkeks. Kuulmise kaitsmiseks soovivad kuulmiseksperdid:

- piirata tavaliste või kõrvasiseste kõrvaklappidete kõrge helitugevusel kasutamise aega;
- vältida helitugevuse suurendamist ümbritseva müra blokeerimiseks;
- vähendada helitugevust, kui sa ei kuule läheduses rääkivaid inimesi.

**Kõrge riskifaktoriga tegevused.** See arvuti ei ole mõeldud kasutamiseks tuumarajatiste käitamisel, õhuvigatsiooni- või sidesüsteemides, lennujuhtimissüsteemides või muudel juhtudel, kus arvutisüsteemi rike võib põhjustada surma, tervisekahjustusi või tõsist keskkonnakahju.

## Optilisi kettaseadmeid puudutav teave

**HOIATUS!** Kasutusjuhendis mittetoodud muudatuste tegemisel või viisil käsitsemisel võib tekkida kiirguse oht.

Sinu arvuti optiline kettaseade kasutab laserit, mis tavapärasel kasutamisel on ohutu, kuid seadme lahtivõtmisel võib kahjustada silmi. Ohu vältimiseks lasse neid seadmeid hooldada ainult Apple'i volitatud teenusepakkujal.

## Oluline teave käsitsemise kohta

**MÄRKUS:** Käesoleva käsitsemisjuhendi mittejärgmine võib põhjustada kahju sinu MacBook Pro'le või muule varale.

**Töökeskkond.** Töötamine MacBook Pro'ga väljaspool siintoodud piire võib mõjutada arvuti tööd.

- *Töötemperatuur:* 50° kuni 95° F (10° kuni 35° C)
- *Säilitamise temperatuur:* -4° kuni 113° F (-20° kuni 45° C)
- *Suhteline niiskus:* 5% kuni 90% (mittekondenseeruv)
- *Töötamise kõrgus:* 0 kuni 3048 meetrit (0 kuni 10 000 jalga)

**MacBook Pro sisselülitamine** Lülitä oma MacBook Pro sisse ainult siis, kui kõik selle sisemised ja välimised osad on paigas. Arvutiga töötamine, kui sellel puudub mõni osa, võib sinu arvutit kahjustada.

**MacBook Pro transpordimine** Kui sa kannad oma MacBook Pro'd kotis või portfellis, siis hoolitse selle eest, et seal poleks lahtiseid esemeid (näiteks kirjaklambreid või münte), mis võivad ventilatsioonivade või optilise seadme pilu kaudu kogemata arvuti sisemusse sattuda või mõnda porti kinni jääda. Samuti hoia magnetvälja suhtes tundlikke esemeid MagSafe'i toiteühendusest eemal.

**Pistikute ja portide kasutamine.** Ära kunagi kasuta pistiku porti ühendamisel jõudu. Enne seadme ühendamist veendu, et pordis ei oleks prahti, et pistik sobib porti ning et pistik on pordi suhtes õiges asendis.

**Optilise seadme kasutamine.** Sinu MacBook Pro SuperDrive toetab standardseid 12 cm (4,7-tolliseid) kettaid. SuperDrive ei toeta ebakorrapärase kujuga kettaid või kettaid, mis on väiksemad kui 12 cm (4,7 tolli).

**Klaasist osade käsitsemine.** Sinu MacBook Pro'l on klaasist osi, nagu ekraan ja puutepaneel. Kui need on saanud kahjustada, ära kasuta MacBook Pro'd seni kuni Apple'i volitatud teenusepakkuja on need ära parandanud.

**MacBook Pro hoiustamine.** Kui sa oma MacBook Pro'd pikema aja jooksul ei kasuta, siis hoiu seda jahedas (ideaalne temperatuur on 71 °F või 22 °C) ning lae aku pooltühjaks (50 protsendini). Kui sa ei kasuta oma MacBook Pro'd viis kuud või kauem, siis tühjenda oma aku umbes 50 protsendini. Aku mahutavuse vähenemise vältimiseks lae aku umbes iga kuue kuu tagant pooltäis (50 protsendini).

**MacBook Pro puhastamine.** Oma MacBook Pro ja selle osade väliseks puhastamiseks lülita kõigepealt oma MacBook Pro välja ning eemalda toiteadapter vooluvõrgust. Seejärel kasuta arvuti välimise osa puhastamiseks niisutatud pehmet udemevabast materjalist lappi. Välti niiskuse sattumist mõnda avasse. Ära piserda vedelikku otse arvutile. Ära kasuta pihustatavaid puhastusvahendeid, lahusteid või abrasiivseid vahendeid, mis võivad kahjustada viimistlust.

**MacBook Pro ekraani puhastamine.** MacBook Pro ekraani puhastamiseks lülita kõigepealt oma MacBook Pro välja ning eemalda toiteadapter vooluvõrgust. Seejärel niisuta komplektis olnud puhastuslappi puhta veega ning pühi ekraan puhtaks. Ära piserda vedelikku otse ekraanile.



## Ergonoomika põhitõed

Järgnevalt on toodud mõned näpunäited, kuidas oma töökeskkond tervislikumaks muuta.

### Klaviatuur ja puutepaneel

Klaviatuuri ja puutepaneeli kasutades lödvesta oma õlad. Sinu käsivars peaks kükünarnukist kõverdatult moodustama täisnurgast pisut suurema nurga ning ranne ja käed peaksid olema enam-vähem ühel joonel.

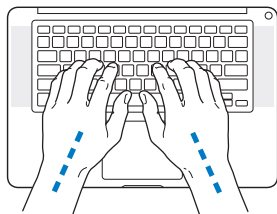

Õige

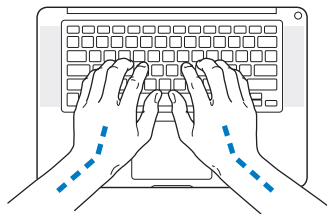

Vale

Klaviatuuri või puutepaneeli kasutamiseks piisab õrnast puudutusest ning hoia oma käsi ja sõrmi lõdvestatuna. Välti põialde sattumist peopesade alla.

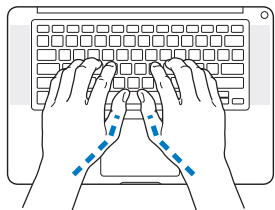

Õige

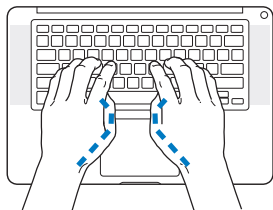

Vale

Käte väsimise vältimiseks muuda tihti nende asendit. Mõnedel arvutikasutajatel võib pärast intensiivset pausideta töötamist tekkida kätes, randmetes või käsivartes ebamugavustunne. Kui valu või ebamugavustunne sinu kätes, randmetes või käsivartes muutub krooniliseks, pöördu pädeva ravispetsialisti poole.

## Väline hiir

Kui kasutad välist hiirt, paiguta see klaviatuuriga samale kõrgusele ning mugavasse käeulatusse.

## Tool

Kõige parem on reguleeritav tool, mis pakub kindlat ja mugavat tuge. Reguleeri tooli nii, et reied asetsevad horisontaalselt põrandaga ning jalatallad on vastu põrandat. Tooli seljatugi peaks toetama sinu alaselga (nimmepiirkonda). Järgi tootja juhiseid, kuidas seljatuge sinu kehale sobivaks reguleerida.

Sa pead võib-olla oma tooli tõstma, et küünarvarred ja käed oleksid klaviatuuri suhtes õige nurga all. Kui sel juhul muutub võimatuks jalataldade toetamine põrandale, siis kasuta reguleeritava kõrguse ja kaldega jalatuge, et täita põranda ja jalataldade vahele jääv vahemik. Sa võid ka lauda nii palju madalamale tuua, et kaoks vajadus jalatoe järele. Üheks võimaluseks on kasutada lauda, millel on tavalisest tööpinnast madalam klaviatuurialus.

## Sisseehitatud ekraan

Ekraanil oleva kujutise vaatamise optimeerimiseks reguleeri ekraani asetsemise nurka. Kui ekraan käib raskelt, ära kasuta selle liigutamiseks jõudu. Ekraan ei ole mõeldud avanema üle 130 kraadi.

Ekraani heledust on võimalik ise muuta, kui viid arvuti ühest kohast teise või muutub ruumi valgustus.

Lisateavet ergonoomika kohta saad veebist:

[www.apple.com/about/ergonomics](http://www.apple.com/about/ergonomics)

## Apple ja keskkond

Apple Inc. on võtnud endale kohustuseks vähendada oma tegevusest ja toodetest tulenevat keskkonnamõju.

Lisateavet saab veebist:

[www.apple.com/environment](http://www.apple.com/environment)

## Teave seadusnõuetele vastavuse kohta

### FCC vastavusavaldus

Seade vastab FCC (USA Föderaalse Sidekomisjoni) eeskirjade 15. osas toodud nõuetele. Seadme töö peab vastama kahele tingimusele: (1) seade ei tohi põhjustada kahjulikke häireid ning (2) seade peab taluma mis tahes sellele mõjuvaid häireid, ka ka neid, mis võivad põhjustada seadme soovimatut toimimist. Vaadake juhendit, kui kahtlustate, et seade häirib raadio- või telesignaali vastuvõttu.

### Raadio- ja telesignaali vastuvõtu häired

Seade tekitab, kasutab ja võib kiirata raadiosageduslikku energiat. Kui seadet ei paigaldata ega kasutata korrektselt, st täpselt vastavuses Apple'i juhistega, siis võib see põhjustada häireid raadio—ja telesignaali vastuvõtus.

Seadet on katsetatud ning on leitud, et see vastab FCC eeskirjade 15. osas B-klassi digitaalseadmetele kehtestatud nõuetele. Need nõuded peavad tagama rahuldava kaitse ebasoovitavate häirete eest seadme kasutamisel eluruumides. Puudub aga garantii, et häireid ei esine.

Et teha kindlaks, kas teie seade põhjustab häireid, lülitage see välja. Kui häireid enam ei esine, siis tõenäoliselt oli nende põhjustajaks seade või mõni välisseadmetest.

Kui teie arvutisüsteem häirib raadio- ja telesignaali vastuvõttu, proovige häirete kõrvaldamiseks üht või mitut järgnevalt toodud abinõud:

- keerake teleri- või raadioantenni, kuni häired kaovad;
- liigutage arvuti televiisori või raadio ühele või teisele küljele;
- suurendage seadme kaugust televiisorist või raadiost;
- ühendage arvuti pistikupessa, mille vooluahel erineb televiisori või raadio vooluahelast; (Uurige järele, kas arvuti ja televiisor või raadio on lülitatud erinevate kaitseülilite või sulavkaitsmete poolt kontrollitavatesse vooluahelatesse.)

Vajadusel pöörduge abi saamiseks Apple'i ametliku esindaja või Apple'i poole. Vaadake oma Apple'i tootega kaasas olnud teavet garanti- ja tehnilise toe kohta. Või pöörduge täiendavate soovitude saamiseks kogunud raadio- või teletehniku poole.

**Oluline:** tootele ettevõtte Apple Inc. loata tehtud muudatused ja teisendused võivad selle muuta elektromagnetilise ühilduvuse (EMC) nõuetele mittevastavaks ning tühistada kasutaja õiguse seadet kasutada.

Toode on näidanud elektromagnetilise ühilduvuse (EMC) nõuetele vastavust tingimustes, kus kasutati ühilduvaid välisseadmeid ja süsteemi osade vahel varjestatud kaableid (sh Ethernet-võrgukaableid). Raadiote, televiisorite ja teiste elektroonikaseadmete töös esineda võivate häirete minimeerimiseks on tähtis, et kasutate ühilduvaid välisseadmeid ja süsteemi osade vahel varjestatud kaableid.

*Vastutav isik (ainult FCC-ga seotud küsimustes):*

Apple Inc. Corporate Compliance

1 Infinite Loop, MS 26-A

Cupertino, CA 95014

### ***Juhtmevaba raadio kasutamine***

Kasutamisel 5,15 – 5,25 GHz sagedusalas võib seda seaded kasutada üksnes siseruumides.

### ***Raadiosagedusenergia mõju***

Airport Extreme tehnoloogia poolt kiirataav väljundvõimsus jääb alapoolle FCC ja EL raadiosagedusmõju piiranguid. Sellegipoolest on soovitatav kasutada juhtmevabu seadmeid selliselt, et inimkontakt võimalus tavakasutuses oleks minimaalne.

### ***FCC Bluetooth juhtmevaba ühilduvus***

Selle saatjaga kasutatavat antenni ei või paigutada samasse kohta ega kasutada koos mistahes teise antenni või saatjaga, millele kehtib FCC luba.

### ***Bluetooth Industry Canada vastavusavaldus***

See B-klassi seade vastab kõigile Kanadas kehtestatud häireid põhjustavate seadmete eeskirjadele.

### ***Industry Canada vastavusavaldus***

Vastab Kanada ICES-003 Class B tehnilistele näitajatele.

Seade vastab Industry Canada RSS 210 nõuetele.

### ***Bluetooth Euroopa—EL vastavusdeklaratsioon***

See juhtmevaba seade vastab R&TTE direktiivi nõuetele.

### ***Euroopa—EL vastavusdeklaratsioon***

See seade vastab raadiosagedusmõju nõuetele 1999/519/EC, Nõukogu soovitusel 12. juulist 1999 elektromagnetväljade (0 Hz kuni 300 GHz) mõju piiramisest avalikkusele.

Käesolevaga kinnitab Apple Inc., et see 802,11a/b/g/n Mini-PCIe kaart vastab R&TTE direktiivi nõuetele.

Vastab Euroopa madalpinge ja elektromagneetvälja direktiividele.

Vt: [www.apple.com/euro/compliance](http://www.apple.com/euro/compliance)



### Teave välise USB modemi kohta

Et ühendada oma MacBook Pro välise USB modemi abil telefoniliiniga, vaadake telekommunikatsiooniettevõtte teavet teie modemi dokumentatsioonis.

### Energy Star® nõuetele vastavus



Energy Star® partnerina on Apple määranud, et selle toote standardkonfiguratsioonid vastavad Energy Star® energiatõhususjuhiste. Energy Star® program on elektroonikaseadmete tootjate partnerlus energiasäästlike toodete arendamiseks. Toodete energiatarbe vähendamine säästab raha ning aitab kokku hoida väärtuslikke ressursse.

See arvuti tarnitakse aktiveeritud toitehaldusega, mis viib arvuti puhkerežiimi peale 10-minutilise tegevuse puudumist. Arvuti äratamiseks klõpsake hiirt või puutepatja või vajutage klaviatuuri mistahes klahvi.

Täpsema teabe saamiseks Energy Star® kohta vt: [www.energystar.gov](http://www.energystar.gov)

### Teave kasutuselt kõrvaldamise ja ümbertöötlemise kohta



See sümbol näitab, et see toode tuleb kasutuselt kõrvaldada korrektselt, vastavuses kohalike seaduste ja õigusaktidega. Kui teie toote aeg otsa saab, võtke ümbertöötlemisküsimustes ühendust Apple'i või kohalike võimudega

Apple'i ümbertöötlemisprogrammi kohta saate teavet, kui külastate veebilehte

[www.apple.com/environment/recycling](http://www.apple.com/environment/recycling).

### Euroopa Liit — kõrvaldamist puudutav teave:



See sümbol tähendab, et toodet tuleb vastavalt kohalikele õigusaktidele käidelda olmeprügist eraldi. Kui toote elu jõuab lõpule, viige see kohaliku omavalitsuse poolt selleks määratud vastuvõtupunkti. Mõned vastuvõtupunktid võtavad tooteid vastu tasuta. Toote eraldi kogumine ja ümbertöötlemine aitab säästa loodusvarasid ning tagab selle ümbertöötlemise inimterviselise ja keskkonnale ohutul viisil.

### **Teave akude kasutuselt kõrvaldamise kohta**

Kõrvaldage akud vastavalt kohalikele keskkonnavalastele õigusaktidele ja juhistele.





**Kas otsite midagi?**



© 2011 Apple Inc. Kõik õigused kaitstud.

Vastavalt autoriõiguste seadustele ei või seda kasutusjuhendit ilma Apple'i kirjaliku nõusolekuta kopeerida tervikuna ega osaliselt.

Tarvitusele on võetud kõik abinõud, et käesolevas kasutusjuhendis sisalduv teave oleks täpne. Apple ei vastuta trüki- ja kirjavigade eest.

Apple  
1 Infinite Loop  
Cupertino, CA 95014  
408-996-1010  
www.apple.com

Apple'i logo on Apple Inc. kaubamärk, mis on registreeritud USAs ja teistes riikides. "Klaviatuuri" Apple'i logo (Option-Shift-K) kasutamine kommertseesmärkidel ilma Apple'i eelneva kirjaliku nõusolekuta võib olla kaubamärgi rikkumine ning ebaõiglane konkurents, mis rikub föderaalseid ning osariikide seadusi.

Apple, Apple'i logo, AirPort, AirPort Extreme, Cover Flow, Exposé, FaceTime, FileVault, FireWire, GarageBand, iCal, iChat, iLife, iMovie, iPhone, iPhoto, iPod, iPod touch, iTunes, Keynote, Mac, MacBook, Mac OS, MagSafe, Photo Booth, Safari, Snow Leopard, Spaces, Spotlight, SuperDrive ja Time Machine on Apple Inc. kaubamärgid, mis on registreeritud USAs ja teistes riikides.

Finder, FireWire logo ja Multi-Touch on ettevõttele Apple Inc. kuuluvad kaubamärgid.

AppleCare, Apple Store ja iTunes Store on ettevõttele Apple Inc. kuuluvad, USA-s ja teistes riikides registreeritud teenindusmärgid.

App Store on ettevõttele Apple Inc kuuluv teenindusmärk.

Energy Star® on USAs registreeritud kaubamärk.

Intel, Intel Core ja Xeon on ettevõttele Intel Corp kuuluvad kaubamärgid Ameerika Ühendriikides ja teistes riikides.

Bluetooth® sõnaline mark ja logod on registreeritud kaubamärgid, mis kuuluvad ettevõttele Bluetooth SIG, Inc. ning nende kasutamine Apple Inc. poolt toimub litsentsi alusel.

Siin mainitud muud ettevõtte- ja tootenimed võivad olla vastavatele ettevõtetele kuuluvad kaubamärgid. Kolmandate osapoolte tooteid mainitakse vaid teavitusselise eesmärgil ja nende äramärgimine ei kujuta endast ei heakskiitu ega soovist. Apple ei kannu mingisugust vastutust seoses nende toodete talitluse või kasutamisega.

Toodetud Dolby Laboratories litsentsi alusel. "Dolby", "Pro Logic" ja topekt-D sümbol on Dolby Laboratories kaubamärgid. Confidential Unpublished Works, © 1992–1997 Dolby Laboratories, Inc. Kõik õigused kaitstud.

Avaldatud samaaegselt Ameerika Ühendriikides ja Kanadas.