



beatsmixr.

**LIETOŠANAS INSTRUKCIJA**

# Saturs

---

Svarīga drošības informācija	4
Tālvadības mikrofonu lietošana	7
Pieslēdzieties, Klausieties un Baudiet	9

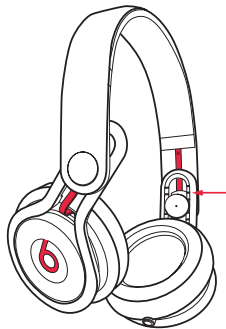

1

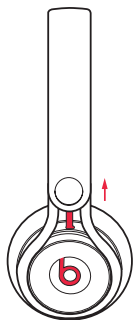

2

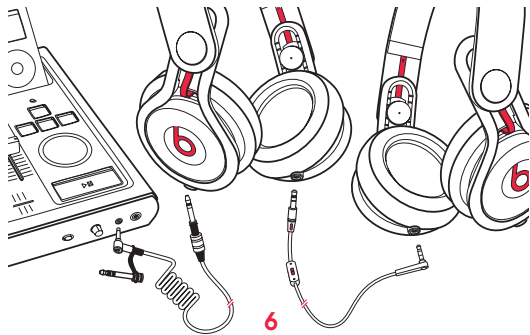

5

6

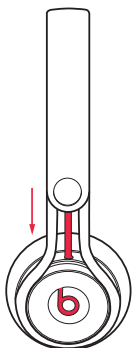

3

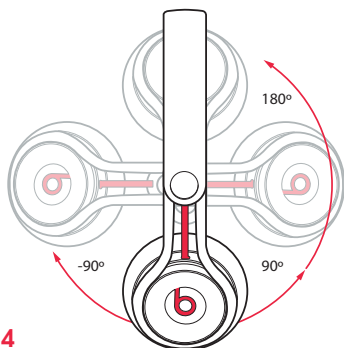

4

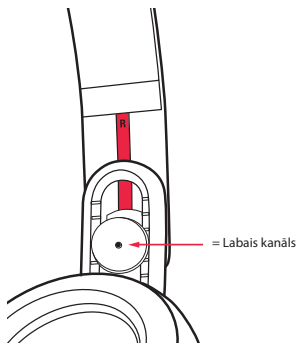

7

---



## Svarīga drošības informācija

### Klausīties atbildīgi

Lai izvairītos no dzirdes bojājuma, pārļiecinieties, ka jūsu mūzikas atskaņotāja skaņas stiprums ir nogriezts uz leju pirms austiņu pieslēgšanas. Pēc austiņu novietošanas jūsu ausīs/uz jūsu ausīm, pakāpeniski pastipriniet skaņas līmeni, līdz sasniedzat komfortablu klausīšanās līmeni. Trokšņa līmeņi tiek mērīti decibelos (dB), pakļaufība jebkādam troksnim 85 dB līmenī vai stiprākam var izraisīt pakāpenisku dzirdes zudumu. Uzraugiet savu lietošanu; dzirdes zudums ir skaļuma funkcija pret laiku. Jo skaļāks ir, jo īsāku laiku jūs varat būt tam pakļauts. Jo klusāks ir, jo ilgāku laiku jūs varat būt tam pakļauts.

### Auss fizioloģija

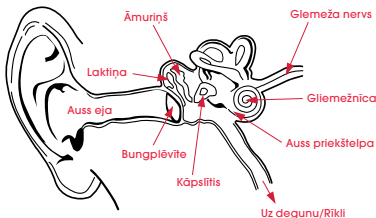

Šī decibelu (dB) tabula salīdzina dažas parastas skaņas un parāda, kā tās ir ierindotas atkarībā no potenciālā kaitējuma dzirdei.

SKAŅA	TROKŠŅA LĪMENIS (dB)	JAUDA
Whisper (Čuksts)	30	Ļoti kluss
Kluss birojs	50-60	Komfortabli dzirdes līmeņi ir zem 60dB
Putekļu sūcējs, Fēns	70	Traucējošs; traucē tālruna sarunas
Pārtikas Blenderis	85-90	85 dB ir līmenis, pie kura dzirdes bojājums (8 st.) sākas
Atkritumu izvešanas mašīna, Cementa maisītājs	100	Ne vairāk kā 15 minūtes ne aizsargātas pakļaušanas ieteicams skaņām starp 90-100 dB
Motorzāģis, urbis/ pneimatiskais āmurs	110	Regulārapakļauība skaņai virs 100 dB vairāk nekā 1 minūti rada risku pastāvīgam dzirdes zudumam
Rokmūzikas koncerts(dažādi)	110-140	Sāpju sliekšnis sākas ap 125 dB

\* Diagrammas informācija no [http://www.nidcd.nih.gov/health/education/teachers/pages/common\\_sounds.aspx](http://www.nidcd.nih.gov/health/education/teachers/pages/common_sounds.aspx)

---

“... tipiska person var droši klausīties iPod® 4,6 stundas dienā 70% skaļumā.”

“... zināt līmeņus, kādos kāds klausās mūziku, un cik ilgi it ārkārtīgi svarīgi.”

No <http://www.cbc.ca/health/story/2006/10/19/music-earphones.html>

Iegūstiet pēc iespējas vairāk no sava aprikojuma un baudiet lielisko audio izpildījumu arī drošos līmeņos. Mūsu ausiņas ļaus jums dzirdēt vairāk detaļas zemākos skaļuma līmeņos nekā jebkad agrāk.

## Lietojiet atbildīgi

Nelietojiet ausiņas, kad nav droši to darīt—vadot transportlīdzekli, šķērsojot ielas vai jebkuras darbības laikā vai vidē, kur tiek prasīta visa jūsu uzmanība apkārt notiekošajam.

Ir bīstami vadīt transportlīdzekli, valkājot ausiņas, un daudzās vietās tas ir nelikumīgi, jo tas samazina jūsu izredzes dzirdēt dzīvību glābjošas skaņas ārpus jūsu transportlīdzekļa, piemēram, citas automašīnas skaņas signālu un operatīvo transportlīdzekļu sirēnas. Lūdzam izvairīties no savu ausiņu valkāšanas, vadot transportlīdzekli. Tā vietā lietojiet FM raidītāju, lai klausītos savas mobilās mediju ierīces.

Uzziniet, kā noteikt drošu klausīšanās līmeni, un pārskatiet citas svarīgas drošības vadlīnijas no Patērētāju elektronikas asociācijas [www.ce.org](http://www.ce.org) un Kurluma izpētes fonda [www.dr.org](http://www.dr.org).

## Tālvadības mikrofonu lietošana

Beats Mixr™ austiņas tiek piegādātas komplektācijā ar tālvadības mikrofonu kabeli, kas sniedz jums vairāk brīvības, vadot tālruni vai mūzikas atskaņotāju.

### Ir iekļautas šādas funkcijas:

- Atskaņošana ▶
- Pauze ||
- Pārlēkt uz priekšu/  
Atpakaļ ▶▶ ◀◀
- Skenēt uz priekšu/  
Atpakaļ ▶▶◀◀
- Atbilde 📞
- Beigt zvanu 📞
- Balss komanda 🗣️
- Skaņas stipruma vadība + -

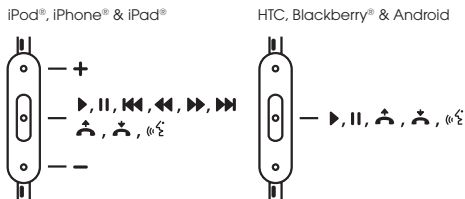

Piezīme: Funkcionalitāte ir atkarīga no ierīces.



---

**Atskaņot vai apturēt dziesmu vai videoklipu:** Piespiediet un turiet nospieštu centra pogu. Atkārtojiet, lai atsāktu.

**Izlaidiet ierakstu vai pārleciē atpakaļ uz nākamo dziesmu vai videoklipu:** Piespiediet un atlaidiet centra pogu divreiz ātri, lai pārlēktu uz priekšu. Piespiediet un atlaidiet trīsreiz ātri, lai pārlēktu atpakaļ.

**Skenēt uz priekšu vai atpakaļ dziesmā vai videoklipā:** Ar ātru kustību nospiediet centra pogu divreiz, kad otrreiz nospiežat, turiet to nospieštu, lai skenētu uz priekšu. Atlaidiet vaļā, kas gribat apturēt skenēšanu. Lai skenētu atpakaļ, nospiediet centra pogu trīsreiz, turiet to nospieštu, kad nospiedāt trešoreiz.

**Atbildēt uz zvanu vai beigt zvanu:** Piespiediet un atlaidiet centra pogu vienreiz, lai atbildētu. Atkārtojiet, lai beigtu zvanu.

**Noraidīt uz ienākošu zvanu:** Nospiediet un turiet centra pogu divas sekundes, tad atlaidiet. Būs divi pīkstieni, kad jūs atlaidīsiet, lai norādītu sekmīgu darbību.

**Balss komanda:** Nospiediet un turiet nospieštu centra pogu, līdz sākas balss aktivizēšana. Funkcionalitāte būs atkarīga no ierīces.

**Vadīt skaņas stiprumu:** Lai skaļumu palielinātu, piespiediet augšējo pogu. Lai skaļumu samazinātu, piespiediet apakšējo pogu. Funkcionalitāte būs atkarīga no ierīces.

---

**Pieslēdzieties, Klausieties un Baudiet**

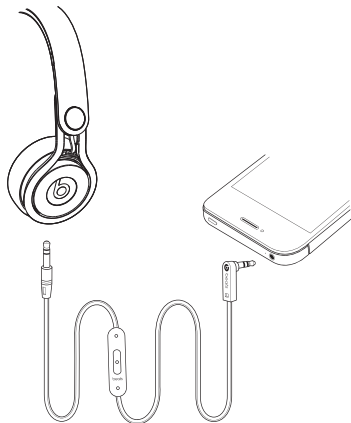

**Reģistrējiet savu Beats® šodien**

[www.beatsbydre.com/register](http://www.beatsbydre.com/register)

[www.beatsbydre.com](http://www.beatsbydre.com)

 [facebook.com/beatsbydre](https://facebook.com/beatsbydre)

 [twitter: @beatsbydre](https://twitter.com/beatsbydre)

**Beats Electronics, LLC**

1601 Cloverfield Blvd

Suite 5000N

Santa Monica

CA 90404

beats by dr. dre.