

**Sveikiname, Jūs ir Jūsu „MacBook“
esate sutverti vienas kitam!**

Susipažinkite su savuoju „MacBook“.

www.apple.com/macbook



lešyklė

Naršykite po savo failus, kaip kad renkatės muziką su „Cover Flow“.

„Mac Help“ pagalba



Įtaisytoji „iSight“ kamera ir „iChat“

Vaizdo pokalbiai su draugais ir šeimos nariais iš bet kurios pasaulio vietos.

„Mac Help“ pagalba

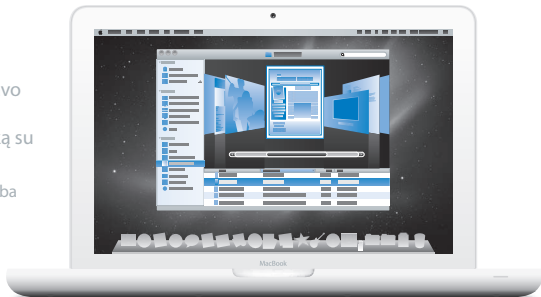

Paštas

Tvarkykite visas savo elektroninio pašto paskyras vienoje vietoje.

„Mac Help“ pagalba



„iCal“ ir adresų knyga

Sinchronizuokite savo tvarkaraštį ir adresų knygą.

„Mac Help“ pagalba



„Mac OS X Snow Leopard“

www.apple.com/macosex



„Time Machine“

Automatiškai sukuria atsargines kopijas ir atkuria Jūsų failus.

„Mac Help“ pagalba

 time machine



„Quick Look“

Akimirkšniu peržiūrėsite savo failus.

„Mac Help“ pagalba

 quick look



„Spotlight“

Rasite viską, ką turite savajame „Mac“.

„Mac Help“ pagalba

 spotlight



„Safari“

Naudositės interneto tinklu su sparčiausia pasaulyje naršykle.

„Mac Help“ pagalba

 safari

„iLife '11“

www.apple.com/ilife



„iPhoto“

Paverskite savo nuotraukas kažkuo neįprastu.

„iPhoto Help“ pagalba

 photos



„iMovie“

Sukurkite puikų filmą vos per keletą minučių.

„iMovie Help“ pagalba

 movie



„GarageBand“

Lengvai sukursite puikiai skambančias dainas.

„GarageBand Help“ pagalba

 record

Turinys

1 skyrius: Parengtis, nustatymas, paleistis

- 9 Kas yra pakuotėje
- 9 Jūsų „MacBook“ parengimas darbui
- 16 „MacBook“ „užmigdymas“ ar išjungimas

2 skyrius: Gyvenimas su „MacBook“

- 20 Pagrindinės „MacBook“ funkcijos
- 22 „MacBook“ klaviatūros funkcijos
- 24 „MacBook“ prievadai
- 26 „Multi-Touch“ manipulatoriaus naudojimas
- 30 „MacBook“ baterijos naudojimas
- 31 Kaip surasti atsakymą

3 skyrius: „MacBook“ spartinimas

- 37 Standžiojo disko keitimas
- 46 Papildomos atmintinės įdiegimas

4 skyrius: Problemos ir jų sprendimo būdai

- 53 Problemos, trukdančios naudoti „MacBook“
- 57 „Apple Hardware Test“ aparatinės įrangos testavimo programos naudojimas

- 58 Prisijungimo prie interneto problemos
- 60 „AirPort Extreme“ belaidžio ryšio problemos
- 61 Programinės įrangos naujinimas
- 62 Su „MacBook“ tiekiamos programinės įrangos pakartotinis diegimas
- 63 „Disk Utility“ programos naudojimas
- 64 Sužinokite daugiau, aptarnavimas ir palaikymas
- 66 Jūsų gaminio serijos numerio žymėjimo vieta

5 skyrius: Svarbios baigiamosios pastabos

- 68 Svarbi saugos informacija
- 71 Svarbi priežiūros informacija
- 74 Ergonomiškas sprendimas
- 76 „Apple“ ir aplinkosauga

Kažko ieškote?

1

Parengtis, nustatymas, paleistis

www.apple.com/macbookpro

Mac Help  Migration Assistant

Jūsų „MacBook“ sukurtas taip, kad greitai galėtumėte jį sukonfigūruoti ir iš karto pradėti juo naudotis. Jeigu nesate naudojęsi „MacBook“ arba naujaisiais „Mac“ kompiuteriais, prieš pradėdami tai daryti, perskaitykite šį skyrių.

Svarbu: Prieš pirmą kartą naudodamiesi kompiuteriu įdėmiai perskaitykite visas įdiegimo instrukcijas (ir saugos informaciją, pradėdami nuo 67 puslapio).

Jeigu esate patyręs naudotojas, tikriausiai turite pakankamai žinių, kad galėtumėte pradėti darbą. Būtinai peržvelkite informaciją, kuri pateikiama 2 skyriuje „Gyvenimas su Jūsų „MacBook“, kad sužinotumėte apie naujas „MacBook“ funkcijas.

Atsakymus į daugelį klausimų rasite savo kompiuteryje, naudodamiesi „Mac Help“ pagalbos funkcija. Informacijos apie tai, kaip naudotis „Mac Help“ pagalba, ieškokite skyriuje „Kaip rasti atsakymą“ 31 puslapyje. „Apple“ gali išleisti naujas savo programinės įrangos versijas ir atnaujinimus, todėl šioje knygelėje pateikti paveikslėliai gali šiek tiek skirtis nuo tų, kuriuos matote ekrane.

Kas yra pakuotėje

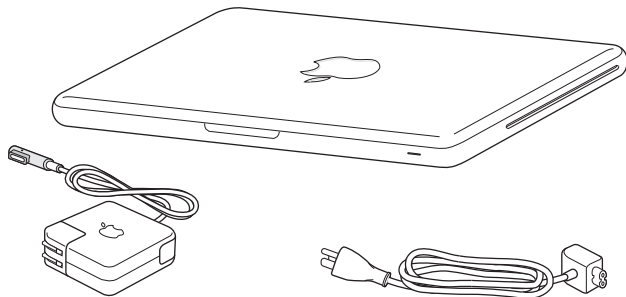

60 W „MagSafe“ maitinimo adapteris

Kintamosios srovės maitinimo laidas

Jūsų „MacBook“ parengimas darbui

Jūsų „MacBook“ sukurtas taip, kad greitai galėtumėte jį sukonfigūruoti ir iš karto pradėti juo naudotis. Tolesniuose puslapiuose jūs susipažinsite su diegimo procesu, kuris apima šias užduotis:

- 60 W „MagSafe“ maitinimo adapterio prijungimas;
- Laidų prijungimas ir prieiga prie tinklo;
- „MacBook“ įjungimas ir naudojimosi manipuliatoriumi;
- Naudotojo paskyros ir kitų nuostatų konfigūravimas, naudojantis „Setup Assistant“ konfigūravimo pagalbikliu;
- „Mac OS X“ darbalaukio ir parinkčių nustatymas.

Svarbu: Prieš atlikdami Jūsų „MacBook“ nustatymus, nuimkite apsauginę plėvelę nuo 60 W „MagSafe“ maitinimo adapterio.

1 žingsnis: Prijunkite 60 W „MagSafe“ maitinimo adapterį, kad į „MacBook“ būtų tiekiami energija ir baterija pradėtų krautis.

Įsitinkinkite, kad kintamosios srovės kištukas tinkamai įjungtas į maitinimo adapterį, o kintamosios srovės kištukas įspraustas visiškai tiesiai. Prijunkite kintamosios srovės adapterio kištuką prie maitinimo lizdo, o „MagSafe“ jungtį prie „MagSafe“ maitinimo prievado. Kai priartinsite „MagSafe“ jungtį prie prievado, pajusite magnetinę trauką.

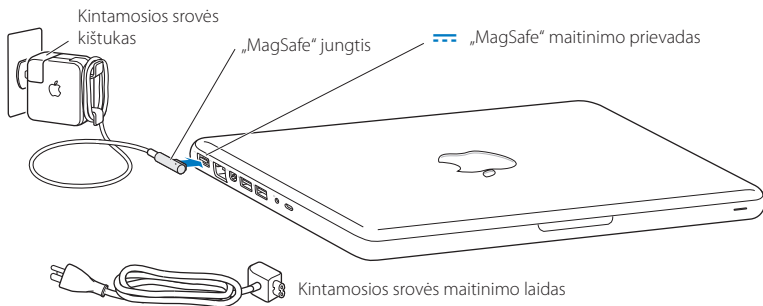

Kad padidintumėte maitinimo adapterio veikimo atstumą, pakeiskite kintamosios srovės kištuką kintamosios srovės maitinimo laidu. Pirmiausia ištraukite kintamosios srovės kištuką iš adapterio, tuomet prijunkite pridedamą kintamosios srovės maitinimo laidą prie adapterio ir įsitinkinkite, kad jis tvirtai įspraustas.

Atjungdami maitinimo adapterį nuo tinklo lizdo arba nuo kompiuterio, traukite už kištuko, o ne už laido.

Prijungus maitinimo adapterį prie „MacBook“, užsidegs „MagSafe“ jungties indikatorius lemputė. Gintarinė lemputės spalva reiškia, kad baterija kraunasi. Žalia spalva reiškia, kad baterija visiškai įkrauta. Jeigu nematote degančio indikatoriaus lemputės, patikrinkite, ar jungtis gerai įstatyta ir ar prijungtas maitinimo adapteris.

2 žingsnis: Laidų prijungimas ir prieiga prie tinklo.

- Norėdami naudotis belaidžiu tinklu su įdiegta „AirPort Extreme“ technologija, įsitikinkite, kad belaidė bazinė stotis įjungta ir kad jums žinomas tinklo pavadinimas. Kai įjungsite „MacBook“, konfigūravimo pagalbiklis „Setup Assistant“ vadovaus prisijungimo procesui. Trikdžių šalinimo patarimai pateikiami 60 psl.
- Jeigu norite naudotis laidiniais ryšiais, prijunkite vieną tinklo kabelio galą prie „MacBook“, o kitą galą prie kabelinio modemo, DSL modemo ar tinklo.

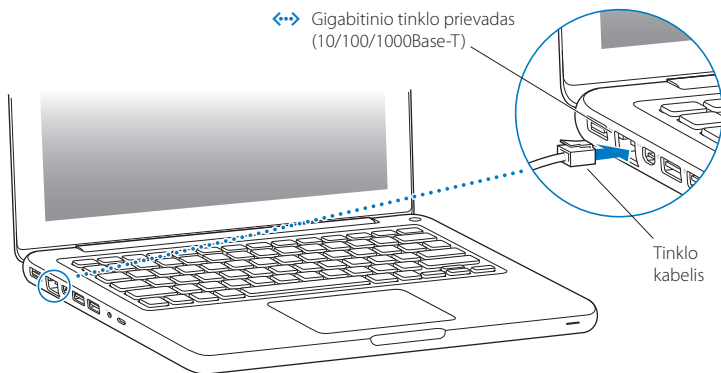

3 žingsnis: **Ijunkite „MacBook“**, trumpai paspaudę maitinimo mygtuką (⏻).

Ijungę kompiuterį, išgirsite toninį signalą.

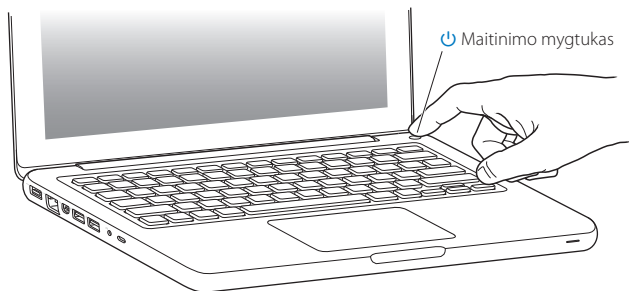

„MacBook“ paleidimas užtruks keletą sekundžių. Po paleidimo automatiškai atsiveria konfigūravimo pagalbiklis „Setup Assistant“.

Jeigu jūs „MacBook“ neįsijungia, skaitykite skyrių „Ką daryti, kai nepavyksta įjungti arba paleisti „MacBook“ 55 psl.

4 žingsnis: Sukonfigūruokite „MacBook“, naudodamiesi konfigūravimo pagalbikliu „Setup Assistant“.

Pirmą kartą įjungus „MacBook“, įsijungs konfigūravimo pagalbiklis. Konfigūravimo pagalbiklis „Setup Assistant“ padės jums įvesti į „MacBook“ interneto ir elektroninio pašto informaciją bei nustatyti naudotojo paskyrą. Jeigu jau turite „Mac“, „Setup Assistant“ gali padėti tinklu arba belaidžiu ryšiu automatiškai perkelti failus, taikomąsias programas ir kitą informaciją iš jūsų senojo „Mac“. Daugiau informacijos ieškokite kitame skyriuje „Informacijos perkėlimas į „MacBook““.

Jeigu neketinate pasilikti ar naudotis senuoju „Mac“, geriau anuliokite teisę leisti muziką, vaizdo įrašus arba garso knygas, kurias esate pirkę „iTunes“ parduotuvėje. Kompiuteryje anuliuavus prieigos teisę, kiti asmenys negalės leisti jūsų pirktų dainų, vaizdo įrašų ar garso knygų, o jums teisė naudotis bus suteikta iš naujo. Informaciją apie prieigos teisės atšaukimą rasite pasirinkę „iTunes Help“ pagalbą iš „Help“ pagalbos meniu.

Informacijos perkėlimas į „MacBook“

Laikydami „Setup Assistant“ pagalbiklio nurodymų, galite įkelti esamas naudotojo paskyras, failus, taikomas programas ir kitą informaciją iš kito „Mac“ kompiuterio. Tai galima atlikti toliau nurodytais būdais:

- Tinklo kabeliu tiesiogiai sujunkite du kompiuterius arba prijunkite abu kompiuterius prie to paties tinklo;
- Belaidžiu ryšiu – tiesiogiai tarp dviejų kompiuterių arba prijungus abu kompiuterius prie to paties tinklo.

Prieš perkeldami informaciją, atlikite kito „Mac“ kompiuterio programinės įrangos naujinimą. Kitame „Mac“ kompiuteryje turi būti įdiegta viena šių „Mac OS X“ programinės įrangos versijų – „Mac OS Xv10.4.11“ arba „Mac OS Xv10.5.6“ (arba naujesnė).

Galite pasirinkti elementus (naudotojo paskyras, dokumentus, filmus, muziką, nuotraukas ir t. t.), kuriuos norėsite perkelti į „MacBook“.

Svarbu: Vykstant perkėlimui, nenaudokite „Mac“ jokiems kitiems tikslams.

Jeigu pirmą kartą įjungę kompiuterį nepasinaudosite „Setup Assistant“ pagalbiklio informacijai perkelti, galėsite tai padaryti vėliau, naudodami „Migration Assistant“ pagalbiklio. Jeigu informacijos perkėlimo metu nutrūks ryšys, galėsite vėliau atnaujinti perkėlimą, naudodami „MacBook“ ir kito „Mac“ kompiuterio migracijos pagalbiklio „Migration Assistant“. Atverkite „Applications“ aplanką, tuomet pasirinkite „Utilities“ ir du kartus spragtelkite „Migration Assistant“ informacijos perkėlimo pagalbiklį.

5 žingsnis: „Mac OS X“ darbalaukio derinimas ir parinkčių nustatymas.



Galite greitai sutvarkyti darbatalį pagal savo norus, naudodamiesi sistemos nuostatomis „System Preferences“. Pasirinkite „Apple“ (🍏) > „System Preferences“ iš meniu juostos. Kai geriau susipažinsite su savo kompiuteriu, naršydami po sistemos nuostatas „System Preferences“ – kompiuterio valdymo centrą – galėsite pasirinkti daugumą „MacBook“ nuostatų. Jeigu jums reikia daugiau informacijos, atverkite „Mac Help“ pagalbos langą ir susiraskite sistemos nuostatas („System Preferences“) arba atskirą nuostatą, kurią norite pakeisti.

„MacBook“ „užmigdymas“ ar išjungimas

Baigę darbą su „MacBook“ galite jį „užmigdyti“ arba išjungti.

„MacBook“ „užmigdymas“

Jeigu tik trumpam pasitraukiate nuo „MacBook“ – „užmigdykite“ jį. „Miegantį“ kompiuterį galėsite greitai „pažadinti“. Taigi nereikės laukti, kol jis įsijungs iš naujo.

Norėdami „užmigdyti“ „MacBook“, atlikite vieną iš šių veiksmų:

- Uždarykite ekraną.
- Pasirinkite „Apple“ (🍏) > „Sleep“ iš meniu juostos.
- Paspauskite maitinimo mygtuką (🔌) ir spragtelkite „Sleep“ atsivėrusiame dialogo lange.
- Pasirinkite „Apple“ (🍏) > „System Preferences“, spragtelkite „Energy Saver“ ir nustatykite miego laikmatį.

PASTABA: Prieš perkeldami „MacBook“, lukterkite keletą sekundžių, kol pradės mirksėti miego indikatorius lemputė (tai reikš, kad kompiuteris „miega“ ir standusis diskas nebesisuka). Perkeldami kompiuterį sukantis diskui, galite pažeisti standųjį diską, tuomet prarasite duomenis arba nebegalėsite atlikti paleisties iš standžiojo disko.

„MacBook“ „pažadinimas“:

- *Jeigu ekranas uždarytas*, tiesiog atidarykite jį ir „pažadinsite“ „MacBook“.
- *Jeigu ekranas jau atidarytas*, paspauskite maitinimo mygtuką (⏻) arba bet kurį klaviatūros mygtuką.

Kai „pažadinsite“ „MacBook“ iš miego, jūsų taikomosios programos, dokumentai ir kompiuterio nuostatos atrodys lygiai taip, kaip buvote palikę.

„MacBook“ išjungimas

Jeigu neketinate naudotis „MacBook“ porą dienų ar ilgiau, geriau jį išjunkite. Išjungimo metu trumpam įsijungs miego indikatorius lemputė.

Kad išjungtumėte „MacBook“, atlikite vieną iš šių veiksmų:

- Pasirinkite „Apple“ (🍏) > „Shut Down“ iš meniu juostos.
- Paspauskite maitinimo mygtuką (⏻) ir spragtelkite „Shut Down“ atsivėrusiame dialogo lange.

Jeigu planuojate nesinaudoti „MacBook“ ilgesnį laiką, perskaitykite 73 puslapyje pateikiamą informaciją apie tai, ką reikia daryti, kad baterija visiškai neišsektų.

2

Gyvenimas su „MacBook“

www.apple.com/macosx

Mac Help  Mac OS X

Pagrindinės „MacBook“ funkcijos

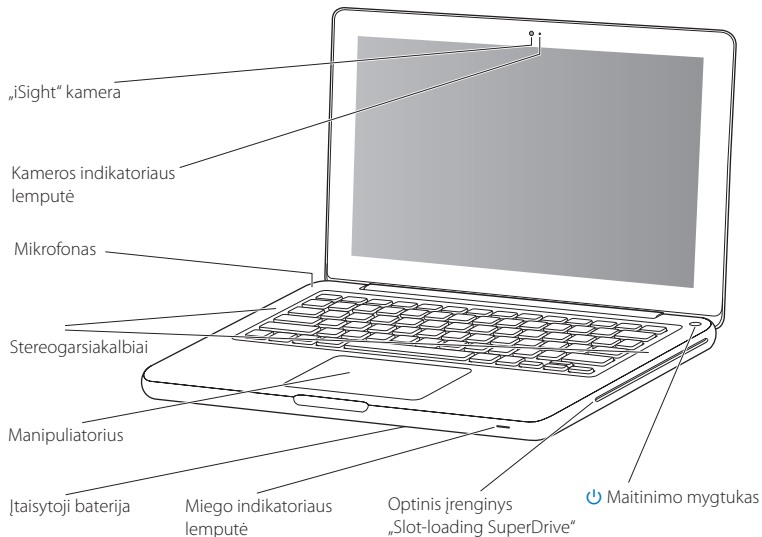

Įtaisytoji „iSight“ kamera ir kameros indikatorius lemputė

Dalyvaukite vaizdo konferencijose su kitais asmenimis, naudodamiesi „iChat AV“, fotografuokite su „Photo Booth“ arba filmuokite su „iMovie“. Kai įjungta „iSight“ kamera, dega indikatorius lemputė.

Įtaisytoji mikrofonas

Įrašinėkite garsus su mikrofonu (esančiu kairėje pusėje virš klaviatūros „Esc“ klavišo) arba tiesiogiai kalbėkitės su draugais plačiajuosčiame tinkle, naudodamiesi pridėdama „iChat AV“ taikomąją programą.

Įtaisytoji stereogarsiakalbiai

Galėsite klausytis muzikos, žiūrėti filmus, žaisti žaidimus ir leisti kitus įvairialypius failus.

Manipulatorius

Vieną arba du kartus spragtelkite bet kurioje manipulatoriaus vietoje. Vienu arba keliais pirštais palieskite manipuliatorių, jeigu norite perkelti rodyklę ir naudotis daugiafunkciais gestais (aprašymas pateikiamas 26 psl.).

Įtaisytoji baterija

Naudokitės baterija, kai esate toli nuo maitinimo lizdo.

Miego indikatorius lemputė

Kai „MacBook“ yra miego būsenos, mirksi balta lemputė.

Optinis įrenginys „Slot-loading SuperDrive“

Optinis įrenginys gali nuskaityti ir įrašyti standartinio dydžio CD ir DVD diskus.



Maitinimo mygtukas

Galite įjungti, išjungti arba „užmigdyti“ „MacBook“.

„MacBook“ klaviatūros funkcijos

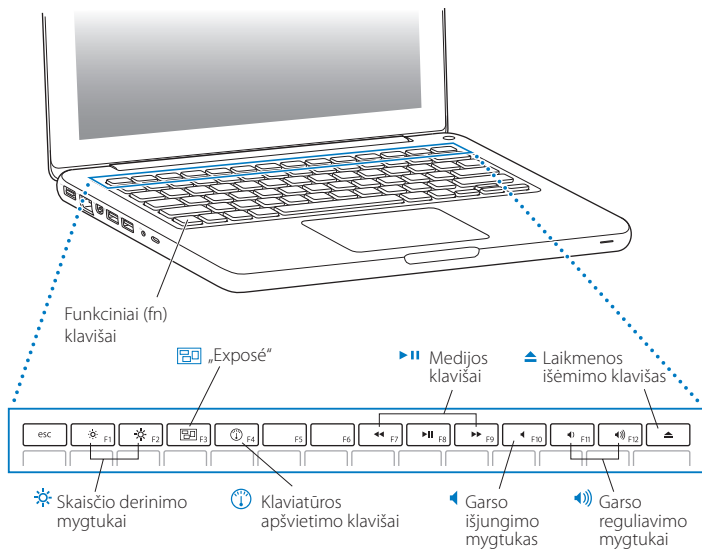

Funkcinis (fn) mygtukas

Palaikykite nuspaudę šį mygtuką, kad aktyvuotumėte funkciniam mygtukams (nuo F1 iki F12) priskirtus individualizuotus veiksmus. Norėdami sužinoti, kaip individualizuoti funkcinis mygtukus, pasirinkite „Help“ > „Mac Help“ iš meniu juostos ir susiraskite „Function keys“.



Skaisčio reguliavimo mygtukai (F1, F2)

Padidina (☼) arba sumažina (☾) ekrano skaitį.



„Exposé“ mygtukas (F3)

Atidarę „Exposé“, turėsite greitą prieigą prie visų atvertų langų.



„Dashboard“ mygtukas (F4)

Atvėrę „Dashboard“, turėsite prieigą prie savo valdiklių („widgets“).



Medijos mygtukai (F7, F8, F9)

Galima sukti atgal (◀), atkurti arba sustabdyti (▶), sukti į priekį (▶▶) dainą, filmą arba skaidres.



Garso išjungimo mygtukas (F10)

Nutildo garsą, sklindantį iš įtaisyty garsiakalbių ir garso išvado.



Garso reguliavimo mygtukai (F11, F12)

Sustiprina (◀◀) arba susilpnina (▶▶) garsą, sklindantį iš įtaisyty garsiakalbių ir garso išvado.



Laikmenos išėmimo mygtukas

Jeigu palaikysite nuspaudę šį mygtuką, išimsite nenaudojamą diską. Diską taip pat galima išimti, nutempus jo piktogramą per darbalaukį į šiukšlinę.

„MacBook“ prievadai

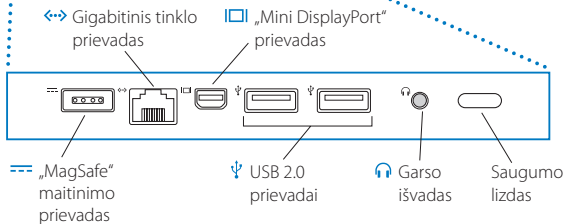
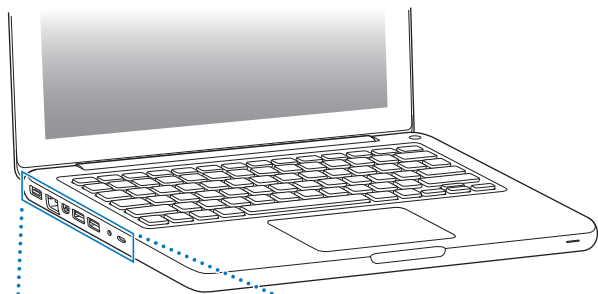



„MagSafe“ maitinimo prievadas

Prijunkite pridedamą 60 W „MagSafe“ maitinimo adapterį, kad įkrautumėte „MacBook“ bateriją.



Gigabitinis tinklo prievadas

Prijunkite prie sparčiojo tinklo, DSL arba kabelinio modemo, arba prie kito kompiuterio. Tinklo prievadas automatiškai aptinka tinklo įrenginius, nereikia naudoti pereinamojo kabelio.



„Mini DisplayPort“ prievadas

Prijunkite išorinį ekraną arba projekcinę sistemą, kuriai naudojama DVI arba VGA jungtis. Galite nusipirkti adapterius palaikomiems vaizdo formatams.



Du USB 2.0 (universalios serijinės magistralės) prievada

Prijunkite „iPod“, „iPhone“, pelę, klaviatūrą, spausdintuvą, diską, skaitmeninę kamerą, vaivarsvirtę, modemą ir kitus įrenginius prie savo „MacBook“.



Garso išvadas

Prijunkite išorinius garsiakalbius, ausines (taip pat „iPhone“) arba skaitmeninę garso įrangą. Jeigu norite naudotis linijinio lygio mikrofonu arba analogine garso įranga, nurodykite linijinį garso lygį funkcinių galimybių parinktyje, pasinaudodami „Sound“ (garso) nuostatomis. Daugiau informacijos ieškokite 56 psl.

Saugumo lizdas

Prijungę užraktą ir laidą (kuriuos galima užsakyti atskirai), apsisaugosite nuo vagystės.

Pastaba: Adapteriai ir kiti priedai parduodami atskirai adresu www.apple.com/store arba vietinėje „Apple“ mažmeninės prekybos parduotuvėje.

„Multi-Touch“ manipulatoriaus naudojimas

Naudodamiesi manipulatoriumi perkeltite žymeklį ir atlikite įvairius „Multi-Touch“ (daugiafunkčius) gestus. Skirtingai nuo įprastinių manipuliatorių, „MacBook“ manipulatorius yra tarsi vienas didelis mygtukas, kurį galite spragtelėti bet kurioje vietoje. Jeigu norite naudotis „Multi-Touch“ (daugiafunkciais) gestais, peržiūrėti vaizdo įrašus ir pasirinkti kitas manipulatoriaus valdymo nuostatas, rinkitės „Apple“ (🍏) > „System Preferences“, tuomet spragtelkite „Trackpad“.

Kaip naudotis „MacBook“ manipulatoriumi:

- *Dviem pirštais* galite greitai paslinkti aukštyn, žemyn arba į šoną aktyvuotame lange. Tai numatytoji nuostata. Taip pat galite pasirinkti slinkimo iš inercijos ar be jos nuostatą. Jeigu pasirinksite slinkimą iš inercijos, slinksite per ekraną dar kurį laiką, net patraukę pirštus nuo manipulatoriaus, tai labai patogu peržiūrint ilgus dokumentus ir sąrašus.

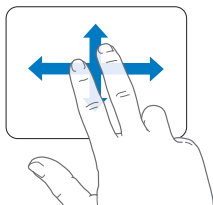

- Spragtelėję antrą kartą arba „dešiniuoju“ pelės klavišu, gausite prieigą prie kontekstinio meniu komandų.
- Norėdami nustatyti dviejų pirštų antrinio spragtelėjimo funkciją bet kurioje manipulatoriaus vietoje, rinkitės „Secondary Click“ (antrinis spragtelėjimas) iš „Two Fingers“ (dviejų pirštų) parinkties „Trackpad“ (manipulatoriaus) nuostatose.

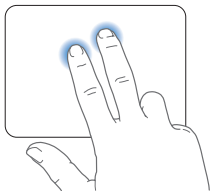

- Kad nustatytumėte vieno piršto antrinio spragtelėjimo zoną apatiniame kairiajame arba dešiniajame manipulatoriaus kampe, pasirinkite „Secondary Click“ (antrinis spragtelėjimas) iš „One Finger“ (vieno piršto) parinkties „Trackpad“ (manipulatoriaus) nuostatose.

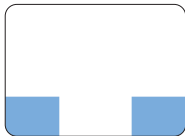

Antrinio spragtelėjimo zona

Pastaba: Antrinį spragtelėjimą taip pat galite atlikti, jeigu spragtelėjimo metu laikysite nuspaudę „Control“ mygtuką.

Toliau nurodyti manipulatoriaus gestai veikia tam tikrose taikomosiose programose. Atlikdami šiuos gestus, švelniai slinkite pirštais per manipulatoriaus paviršių. Daugiau informacijos ieškokite manipulatoriaus nuostatose arba rinkitės „Help“ > „Mac Help“ ir ieškokite „Trackpad“.

- *Suėmimas dviem pirštais* leidžia padidinti arba sumažinti PDF failų, įvairių vaizdų, nuotraukų mastelį.

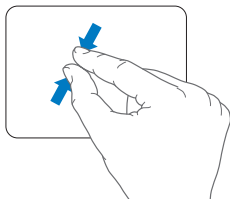
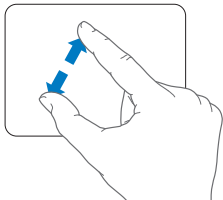

- *Sukdami du pirštus*, galėsite apsukti nuotraukas, puslapius ir kt.

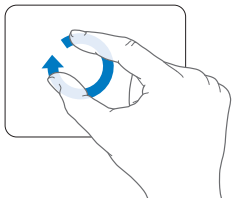

- *Slinkdami trimis pirštais* galite greitai perversiti dokumentų puslapius, grįžti prie ankstesnės arba pereiti prie kitos nuotraukos.

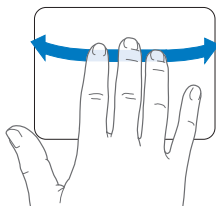

- *Slinkimas keturiais pirštais* veikia su „Finder“ ir visose taikomosiose programose. Slinkdami keturiais pirštais kairėn arba dešinėn, aktyvuosite taikomųjų programų perjungiklį, taigi galėsite slinkti per atvertas taikomas programas. Slenkant keturiais pirštais aukštyn arba žemyn, „Expose“ parodo darbalaukį arba visus atvertus langus.

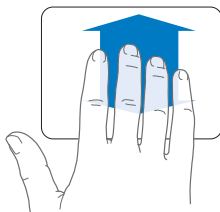
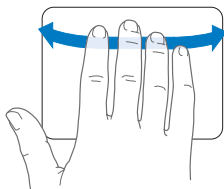

Norėdami aktyvuoti arba deaktivuoti tam tikrus gestus, rinkitės „Apple“ (🍏) > „System Preferences“, tuomet spragtelkite „Trackpad“. Spragtelkit ties žymimaisiais langeliais, kad įjungtumėte arba išjungtumėte gestų komandas!

„MacBook“ baterijos naudojimas

Kai neprijungtas „MagSafe“ maitinimo adapteris, „MacBook“ ima energiją iš įtaisytosios baterijos. Kiek laiko galėsite naudotis „MacBook“, priklauso nuo naudojamų taikomųjų programų ir prijungtų prie „MacBook“ išorinių prietaisų.

Išjungę tam tikras funkcijas, pavyzdžiui, „AirPort Extreme“ arba „Bluetooth®“ belaidės technologijas ir sumažinę ekrano ryškumą, taupsite bateriją, pavyzdžiui, skrydžio metu. Daugelis sistemos nuostatų parenkamos automatiškai siekiant optimizuoti baterijos naudojimo trukmę.

Jeigu jums dirbant išsikrovė baterija, prijunkite maitinimo adapterį ir įkraukite bateriją. Likusią baterijos įkrovą taip pat galite patikrinti, pažvelgę į baterijos būsenos piktogramą (🔋) meniu juostoje. Baterijos įkrovos lygio rodmuo reiškia likusią baterijos įkrovą, atsižvelgiant į jūsų šiuo metu naudojamą taikomąsias programas, išorinius įtaisus ir sistemos nuostatas. Norėdami, kad baterija ne taip greitai išsikrautų, uždarykite nenaudojamąsias taikomąsias programas ir atjunkite nenaudojamus išorinius įtaisus, taip pat paderinkite energijos taupymo („Energy Saver“) nuostatas.

Daugiau informacijos apie baterijos įkrovos taupymą ir naudojimo rekomendacijas rasite adresu www.apple.com/batteries/notebooks.html.

Baterijos įkrovimas

Jeigu prijungtas galios adapteris, patiekamas kartu su „MacBook“, baterija įsikrauna tuomet, kai kompiuteris yra įjungtas, išjungtas arba miego būsenos. Tačiau baterija įsikrauna greičiau, kai kompiuteris yra išjungtas arba miego būsenos.

„MacBook“ bateriją gali pakeisti tik įgaliotasis „Apple“ paslaugų teikėjas arba „Apple“ mažmeninės parduotuvės darbuotojai.

Kaip surasti atsakymą

Gerokai daugiau informacijos apie „MacBook“ naudojimą rasite savo kompiuteryje susiradę „Mac Help“ pagalbą arba internete adresu www.apple.com/support/macbook.

Kaip rasti „Mac Help“ pagalbą:

1. Spragtelkite „Finder“ piktogramą „dokė“ (piktogramų juostoje, esančioje palei ekrano kraštą).



2. Meniu juostoje spragtelkite pagalbos meniu ir atlikite vieną iš šių veiksmų:
 - a) Įrašykite klausimą ar terminą į paieškos lauką ir pasirinkite temą iš rezultatų sąrašo arba rinkitės „Show All Results“ (rodyti visus rezultatus), kad matytumėte visas temas.
 - b) Pasirinkite „Mac Help“, kad atvertumėte „Mac Help“ pagalbos langą, kuriame galėsite pasinaudoti nuorodomis arba įrašyti ieškomą klausimą.

Daugiau informacijos

Daugiau informacijos apie „MacBook“ naudojimą ieškokite:

Naudinga informacija	Žiūrėkite
Atminties diegimas	3 skyrius „MacBook“ spartinimas“, 35 psl.
„MacBook“ gedimų aptikimas ir šalinimas iškilus problemoms	4 skyrius „Problemų sprendimas“, 51 psl.
„MacBook“ aptarnavimo ir palaikymo paieška	„Išsami informacija, aptarnavimas ir palaikymas“, 64 psl. Arba apsilankykite „Apple“ palaikymo svetainėje adresu www.apple.com/support/macbook .
„Mac OS X“ naudojimas	„Mac OS X“ svetainė www.apple.com/macosx . Arba ieškokite „Mac OS X“, „Mac Help“ pagalbos lange.
Nuo asmeninio kompiuterio prie „Mac“	„Kodėl jūs pamėgsite „Mac“ adresu www.apple.com/getamac/whymac .
„iLife“ taikomųjų programų naudojimas	„iLife“ tinklalapis adresu www.apple.com/ilife . Arba atverkite „iLife“ taikomąją programą, atverkite programos pagalbos langą ir įrašykite klausimą į paieškos lauką.
Sistemos nuostatų keitimas	Pasirinkite „Sistemos nuostatas“: „Apple“ (🍏) > „System Preferences“. Arba paieškokite „Sistemos nuostatų“, „Mac Help“ pagalbos lange.
Manipulioriaus naudojimas	Atverkite „System Preferences“ ir spragtelkite „Trackpad“.
Klaviatūros naudojimas	Atverkite „Mac Help“ pagalbos langą ir ieškokite „Keyboard“ (klaviatūra).
„iSight“ kameros naudojimas	Atverkite „Mac Help“ pagalbos langą ir ieškokite „iSight“.
„AirPort Extreme“ belaidės technologijos naudojimas	„AirPort Support“ tinklalapis adresu www.apple.com/support/airport . Arba atverkite „Mac Help“ pagalbos langą ir ieškokite „AirPort“.

Naudinga informacija	Žiūrėkite
„Bluetooth“ belaidės technologijos naudojimas	„The Bluetooth Support“ tinklalapis adresu www.apple.com/support/bluetooth . Arba atverkite „Bluetooth File Exchange“ taikomąją programą, esančią „Applications“ aplanko „Utilities“ aplanke, ir pasirinkite „Help“ > „Bluetooth Help“.
Baterijos priežiūra	Atverkite „Mac Help“ pagalbos langą ir ieškokite „Battery“.
Spausdintuvo prijungimas	Atverkite „Mac Help“ pagalbos langą ir ieškokite „Printing“ (spausdinimas).
USB jungtys	Atverkite „Mac Help“ pagalbos langą ir ieškokite „USB“.
Prijungimas prie interneto	Atverkite „Mac Help“ pagalbos langą ir ieškokite „Internet“.
Išorinio ekrano prijungimas	Atverkite „Mac Help“ pagalbos langą ir ieškokite „Display port“ (ekrano priedo).
„Front Row“	Atverkite „Mac Help“ pagalbos langą ir ieškokite „Front Row“.
CD arba DVD diskų įrašymas	Atverkite „Mac Help“ pagalbos langą ir ieškokite „Burn disc“ (disko įrašymas).
Techninės sąlygos	„Specifications“ puslapis adresu support.apple.com/specs . Arba atverkite „System Profiler“, pasirinkę „Apple“ (🍏) > „About This Mac“ iš meniu juostos, tuomet spragtelkite „More Info“.
„Apple“ naujienos, nemokamas duomenų parsisiuntimas ir internetiniai programinės bei aparatinės įrangos katalogai	„Apple“ tinklalapio adresas www.apple.com .
„Apple“ gaminių instrukcijos, techninė parama ir žinytai	„Apple Support“ paramos tinklalapis adresu www.apple.com/support .

3

„MacBook“ spartinimas

www.apple.com/store

Mac Help  RAM

Šiame skyriuje pateikiama informacija ir nurodymai, kaip atnaujinti standųjį diską ir įdiegti papildomą atmintinę į „MacBook“.

ISPĖJIMAS: „Apple“ rekomenduoja kreiptis į „Apple“ sertifikuotus techninius darbuotojus, jeigu norite pakeisti kaupiklius arba atmintinę. Kartu su kompiuteriu jums buvo pateikta informacija, kaip susisiekti su „Apple“ paslaugų teikėjais. Jeigu bandydami pakeisti kaupiklį arba atmintinę pažeisite savo įrangą, dėl tokio pažeidimo nebus taikoma kompiuteriui suteikta ribota garantija.

„MacBook“ baterijos negali keisti naudotojas. Jeigu manote, kad bateriją reikia pakeisti, kreipkitės į „Apple“ mažmeninės prekybos parduotuvę arba įgaliotąjį „Apple“ paslaugų teikėją.

Standžiojo disko keitimas

Galite naujinti „MacBook“ standųjį diską. Kai atidarysite užpakalinę „MacBook“ dalį, standųjį diską pamatysite greta įtaisytosios baterijos. Naujasis diskas turi būti 2,5 colių diskas su nuosekliąja ATA (SATA) jungtimi.

Svarbu: „Apple“ rekomenduoja pasidaryti standžiojo disko informacijos kopijas, prieš išimant ir pakeičiant standųjį diską. „Apple“ neatsako už prarastus duomenis.

Norint pakeisti „MacBook“ standųjį diską:

1. Reikia išjungti „MacBook“. Atjunkite maitinimo adapterį, tinklo kabelį, USB laidus, saugumo užraktą ir kitus laidus, prijungtus prie „MacBook“, kad nepažeistumėte kompiuterio.

ĮSPĖJIMAS: „MacBook“ vidaus detalės gali būti įkaitusios. Išjungę „MacBook“, palaukite 10 minučių, kad vidaus detalės atvėstų, tuomet tęskite darbą.

2. Apverskite „MacBook“ ir ištraukite aštuonis (8) varžtus, kuriais pritvirtinta apatinė korpuso dalis. Nukelkite korpusą nuo atlošiamosios dalies ir padėkite į šalį.

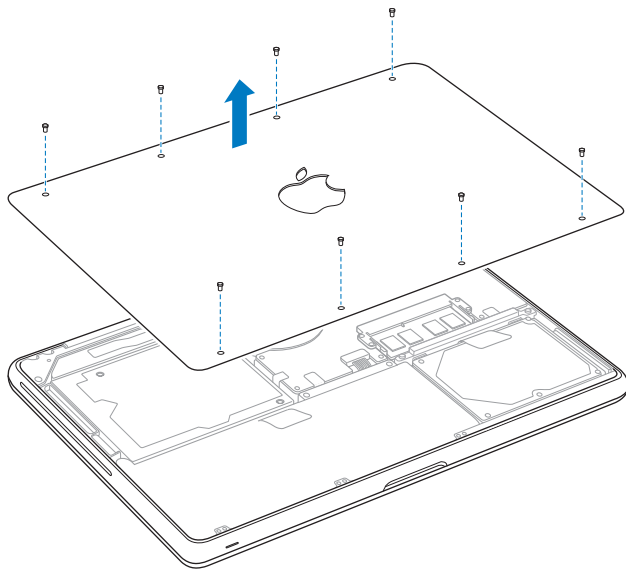

Svarbu: Kai nuimsite apatinį korpusą, atidengsite jautrias vidaus detales. Išimdami arba įdėdami standųjį diską, stenkitės nepaliesti nieko, išskyrus standžiojo disko bloką.

3. Palieskite metalinį paviršių kompiuterio viduje, kad pašalintumėte susikaupusią statinę elektrą nuo savo kūno.

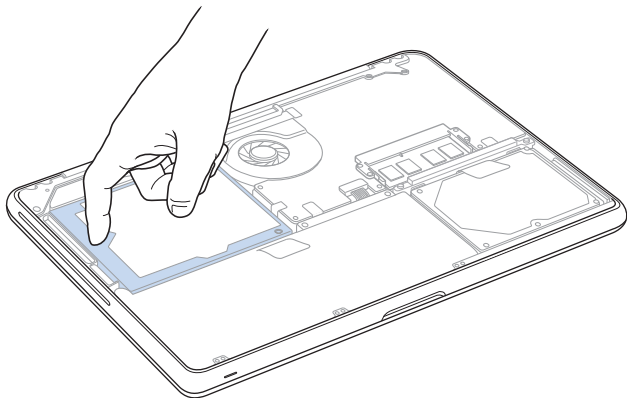

4. Susiraskite fiksatorių ant disko viršaus. „Phillips“ atsuktuvu atsukite du neiškrentančius varžtus, kuriais pritvirtintas fiksatorius. Padėkite fiksatorių į saugią vietą.
5. Už nuplėšiamo liežuvelio atsargiai pakelkite diską.

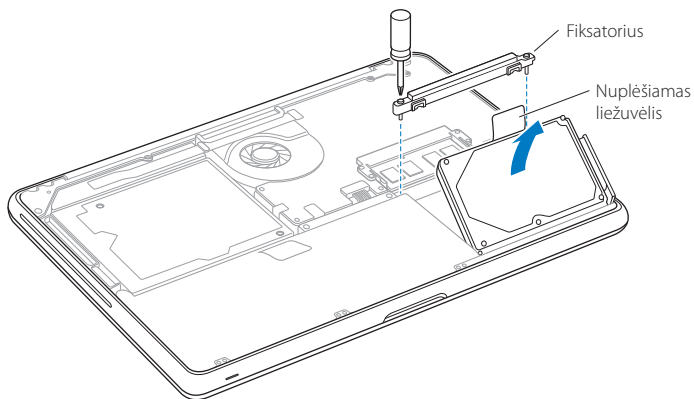

- Norėdami atjungti diskasukį, suimkite jį už šonų ir atsargiai ištraukite jungtį, esančią dešinėje diskasukio pusėje. Laikydami diską už šonų, atsargiai ištraukite jungtį, esančią kairėje disko pusėje. Nesuspaukite disko pirštais ir stenkitės neliesti schemos apatinėje disko pusėje.

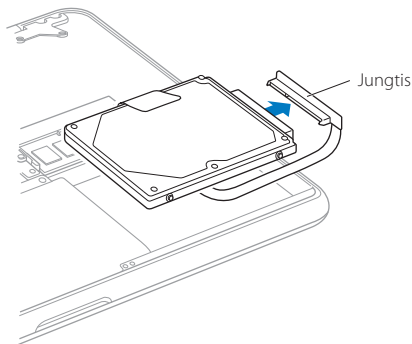

Jungtis yra prijungta prie laido ir lieka standžiojo disko skyrelyje.

Svarbu: Standžiojo disko šonuose yra keturi (4) montavimo varžtai. Jeigu prie naujojo disko nepridėti varžtai, prieš jį įstatydami, išimkite varžtus iš senojo disko ir įdėkite į naujajį.

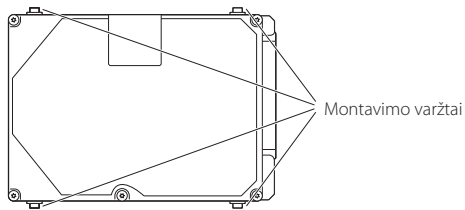

7. Prijunkite jungtį prie kairiosios naujojo disko pusės.

8. Įdėkite naują diską tinkamu kampu, įsitikinkite, kad montavimo varžtai deramai įdėti.

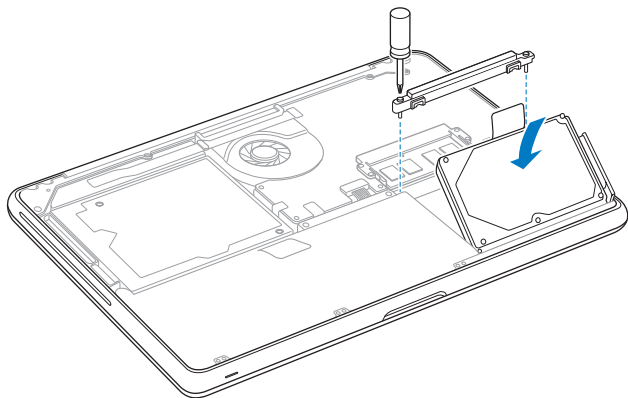

9. Įdėkite fikساتorių ir priveržkite varžtus.

10. Uždėkite apatinę korpuso dalį. Suimkite korpusą iš kiekvienos pusės už vidurinės dalies ir pirma paspauskite vienu, po to kitu nykščiu, kad sukabintumėte sprastelius korpuso viduje.

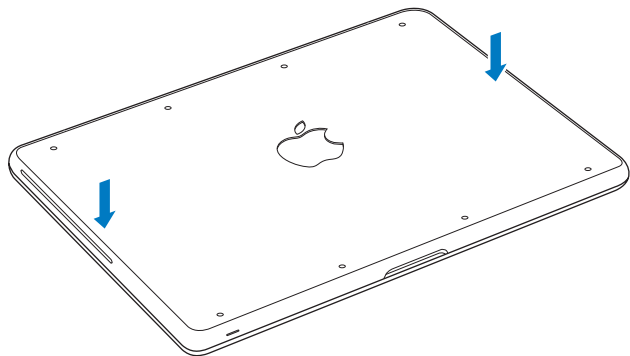

11. Įdėkite ir priveržkite aštuonis varžtus, kuriuos išėmėte atlikdami 2 veiksmą.

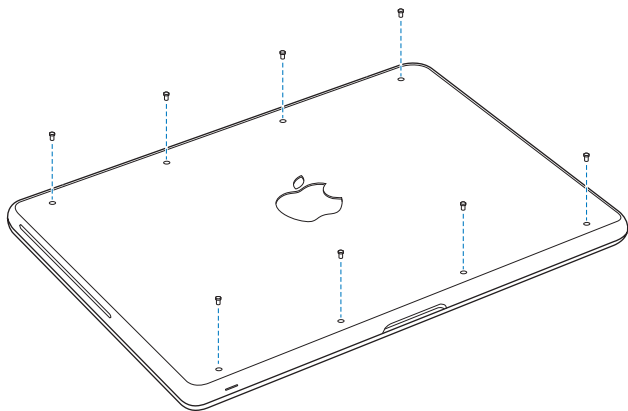

Informacijos apie „Mac OS X“ ir pridėtinių taikomųjų programų diegimą ieškokite skyriuje „Tiekiamos su „MacBook“ programinės įrangos diegimas“, 62 psl.

Papildomos atmintinės įdiegimas

Jūsų kompiuteris turi du atminties lizdus, kuriuos galite pasiekti, nuėmę apatinę korpuso dalį. „MacBook“ tiekiamas su įdiegta ne mažiau kaip 2 gigabaitų (GB) 1066 MHz dvigubo duomenų perdavimo greičio (DDR3) sinchronine dinamine operatyviaja atmintimi (SDRAM). Prie kiekvieno atminties lizdo galima prijungti SDRAM modulį, atitinkantį šias technines sąlygas:

- Dvigubo duomenų perdavimo greičio SO tipo sudvejinto įterptinio atminties modulio (DDR3) formatas;
- 30 mm (1,18 colių);
- 204 kontaktų;
- 1 GB arba 2 GB;
- PC3-8500 DDR3 SO-DIMM 1066 MHz RAM tipo.

Galite pridėti du 2 GB atminties modulius, kad gautumėte maksimalią 4 GB atmintį. Norėdami, kad viskas puikiai veiktų, užpildykite abu atminties lizdus ir įdėkite į kiekvieną lizdą vienodus atminties modulius.

„MacBook“ atminties diegimas:

1. Atlikite 1 ir 3 veiksmus, aprašomus 37 psl., kad nuimtumėte apatinę korpuso dalį.

Svarbu: Kai nuimsite apatinį korpusą, atidengsite jautrias vidaus detales. Išimdami arba įdėdami atmintinę, stenkitės nepaliesiti nieko kito, išskyrus atmintinės bloką.

- Į išorę paspauskite svirtis, esančias atminties modulio šonuose, kad atkabintumėte modulį nuo atminties kortelės lizdo.

Atmintinė iššoks tam tikru kampu. Prieš ją išimdami, įsitikinkite, kad matote pusapvalę įrantos. Jeigu nematote, pamėginkite dar kartą spustelėti svirtis į išorę.

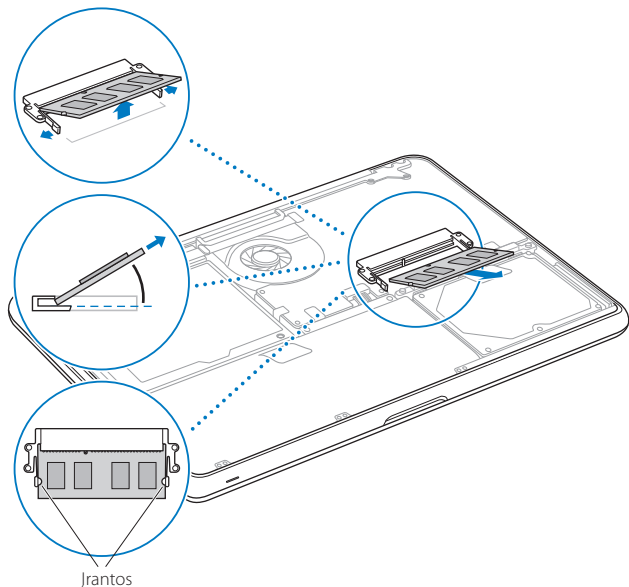

3. Suimkite atminties modulį už įrantų ir išimkite iš lizdo.
4. Išimkite kitą atminties modulį.

Svarbu: Laikykite atminties modulius už kraštų, neliesdami auksinių kontaktų.

5. Įdėkite naują atminties modulį į lizdą:
 - a) Sulygiuokite įrantą ant auksinio modulio krašto su įranta apatiniame atminties lizde.
 - b) Pakreipkite kortelę ir įdėkite atmintinę į lizdą, tvirtai suėmę dviem pirštais, tolygiai stumkite žemyn atminties modulį.
 - c) Tinkamai įdėję atmintinę, turite išgirsti spragtelėjimą.
 - d) Atlikite tuos pačius veiksmus, kad įdėtumėte papildomą atminties modulį į viršutinį lizdą. Paspauskite modulį, kad įsitikintumėte, jog jis yra horizontalios padėties.

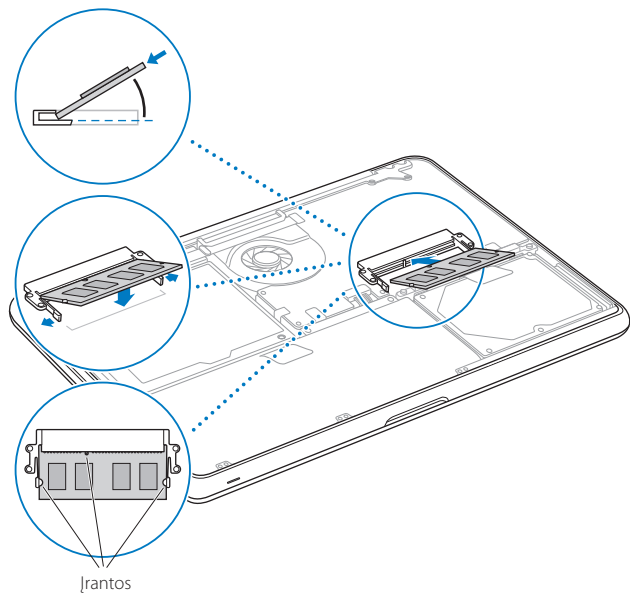

6. Uždėkite apatinę korpuso dalį, laikydamiesi nurodymų, pateiktų 10 ir 11 punkte 44 psl.

Įsitikinkite, kad „MacBook“ atpažino naująją atmintinę

Įdiegę papildomą atmintinę į „MacBook“, patikrinkite, ar kompiuteris atpažino naująją atmintinę.

Kompiuterio atminties patikrinimas:

1. Paleiskite „MacBook“.
2. Kai pamatysite „Mac OS X“ darbastalį, pasirinkite „Apple“ (🍏) > „About This Mac“.

Norėdami pamatyti išsamią informaciją apie įdiegtos į jūsų kompiuterį atminties apimtį, atverkite „System Profiler“, spragtelėję „More Info“, tuomet spragtelkite „Memory“.

Jeigu „MacBook“ neatpažįsta atmintinės arba tinkamai nepasileidžia, patikrinkite, ar jūsų įdiegta atmintinė yra suderinama su „MacBook“ ir ar ji tinkamai įdėta.

4

Problemas ir jų sprendimo būdai

www.apple.com/support

Mac Help  help

Dirbant su „MacBook“ periodiškai gali kilti problemų. Iškilus problemai, skaitykite gedimų šalinimo rekomendacijas. Daugiau informacijos apie gedimų šalinimą taip pat rasite įsijungę „Mac“ pagalbą ir „MacBook“ pagalbos tinklalapyje adresu www.apple.com/support/macbook.

Jeigu dirbdami su „MacBook“ patirsite problemų, jos bus lengvai ir greitai išspręstos. Pamąstykite apie sąlygas, dėl kurių galėjo atsirasti problema. Jeigu užsirašysite, ką esate darę prieš išskylant problemai, galėsite susiaurinti galimų priežasčių ratą ir greičiau rasti reikiamus atsakymus. Vertėtų užsirašyti:

- Kokiomis taikomosiomis programomis naudojotės, kai atsirado problema. Problemos, kurios atsiranda tik naudojantis tam tikra taikomąja programa, rodo, kad programa nesuderinama su įdiegta į jūsų kompiuterį „Mac OS“ versija.
- Kokia nauja programinė įranga buvo įdiegta, ypač programinė įranga, kuri įterpia elementus į „System“ aplanką.
- Kokia nauja aparatinė įranga buvo įdiegta, pavyzdžiui, papildoma atmintinė arba išoriniai prietaisai.

Problemos, trukdančios naudotis „MacBook“

Jeigu „MacBook“ nereaguoja arba rodyklė nejuda

Retais atvejais programa gali „pakibti“ ekrane. „Mac OS X“ numato būdą išjungti „pakibusią“ programą, iš naujo nejungiant kompiuterio.

Norėdami išjungti programą:

1. Paspauskite „Command (⌘)-Option-Esc“ arba pasirinkite „Apple“ (🍏) > „Force Quit“ iš meniu juostos. „Force Quit Applications“ (priverstinai uždaromų programų) dialogo langas atsiveria pasirinktoje programoje.
2. Spragtelkite „Force Quit“.

Programa bus uždaryta, o visos kitos programos liks atvertos.

Prireikus, galite iš naujo perkrauti „Finder“ iš šio dialogo lango.

Išsaugokite savo darbus atvertose programose ir iš naujo perkraukite kompiuterį, kad įsitikintumėte, jog problema visiškai pašalinta.

Jeigu problema iškyla dažnai, rinkitės „Help“ > „Mac Help“ iš meniu juostos, esančios ekrano viršuje. Ieškokite žodžio „freeze“, kad gautumėte pagalbą, kai kompiuteris „pakimba“ ir nereaguoja.

Jeigu problema iškyla tik naudojantis tam tikra programa, pasiteiraukite programos kūrėjo, ar ji suderinama su jūsų kompiuteriu. Kad gautumėte palaikymą ir kontaktinę informaciją apie programinę įrangą, kuri tiekiamą su „MacBook“, apsilankykite www.apple.com/guide.

Jeigu žinote, kad programa suderinama, jums gali tekti iš naujo įdiegti sistemine programine įrangą į kompiuterį. Skaitykite „Pakartotinis tiekiamos su „MacBook“ programinės įrangos diegimas“, 62 psl.

Jeigu „MacBook“ „pakimba“ paleisties metu arba jeigu matote mirksintį klaustuką, arba ekranas lieka tamsus ir nuolat dega miego indikatoriaus lemputė (nors kompiuteris ne miego būsenos)

Mirkčiojantis klaustukas paprastai reiškia, kad kompiuteris negali surasti sisteminės programinės įrangos standžiajame diske arba prijungtame prie kompiuterio diske.

- Palaukite keletą sekundžių. Jeigu kompiuteris neužilgo nebus paleistas, išjunkite jį, spausdami maitinimo mygtuką (⏻) maždaug 8–10 sekundžių. Atjunkite visus išorinius įtaisus ir pamėginkite paleisti iš naujo, spausdami maitinimo mygtuką (⏻) ir „Option“ mygtuką. Kai kompiuteris bus paleistas, spragtelkite standžiojo disko piktogramą, po to spragtelkite dešiniąją rodyklę. Kai kompiuteris bus paleistas, atverkite sistemos nuostatas „System Preferences“ ir spragtelkite „Startup Disk“ (paleisti diską). Pasirinkite lokalinį „Mac OS X System“ aplanką.
- Jeigu tai neveikia, diskui tvarkyti pamėginkite naudoti „Disk Utility“:
 - Įdėkite „Mac OS X“ diegimo DVD į kompiuterį.
 - Iš naujo paleiskite kompiuterį ir kai jis įsijungs, laikykite nuspaudę C mygtuką.
 - Kai jums bus pasiūlyta, pasirinkite norimą kalbą.
 - Kai atsivers kitas ekranas, meniu juostoje pasirinkite „Disk Utility“ iš „Utilities“ meniu. Kai atsidarys „Disk Utility“ paslaugų programa, laikykitės nurodymų, pateikiamų „First Aid“ (pirmosios pagalbos) polangyje, kad matytumėte, ar „Disk Utility“ paslaugų programa gali sutvarkyti diską.

Jeigu „Disk Utility“ programa nepadės, jums gali tekti iš naujo įdiegti sisteminę programinę įrangą į kompiuterį. Skaitykite „Pakartotinis tiekiamos su „MacBook“ programinės įrangos diegimas“, 62 psl.

Ką daryti, kai nepavyksta įjungti arba paleisti „MacBook“

Atlikite siūlomus veiksmus, kol kompiuteris įsijungs:

- Patikrinkite, ar maitinimo adapteris prijungtas prie kompiuterio ir įjungtas į veikiantį maitinimo laidą. Įsitinkite, kad naudojate 60 W „MagSafe“ maitinimo adapterį, kuris buvo patiekiamas su „MacBook“. Jeigu maitinimo adapteris nustoja krauti ir indikatorius lemputė ant maitinimo adapterio neužsižiebia prijungus maitinimo laidą, pamėginkite atjungti ir vėl prijungti maitinimo laidą.
- Jeigu indikatorius lemputė ant „MagSafe“ jungties dega geltonai, reikia įkrauti bateriją. Prijunkite maitinimo adapterį ir įkraukite bateriją, išjungę kompiuterį. Žalia spalva reiškia, kad baterija visiškai įkrauta.
- Jeigu problemos nepavyksta pašalinti, iš naujo paleiskite „MacBook“ maitinimo tvarkytuvę, vienu metu spausdami kairįjį „Shift“ klavišą, kairįjį „Option“ („Alt“) klavišą, kairįjį „Control“ klavišą ir maitinimo mygtuką (⏻) ir laikydami penkias sekundes, kol iš naujo paleisite kompiuterį.
- Jeigu neseniai įdiegėte papildomą atmintinę, patikrinkite, ar ji gerai įdiegta ir suderinama su kompiuteriu. Patikrinkite, ar kompiuteris neįsijungs įdėjus senąją atmintinę (žr. 46 psl.).
- Paspauskite maitinimo mygtuką (⏻) ir nedelsdami vienu metu nuspauskite „Command“ (⌘), „Option“, P ir R mygtukus ir nepaleiskite, kol antrą kartą išgirsite įsijungimo signalą, kad atstatytumėte RAM (PRAM) parametrą.
- Jeigu vis tiek nepavyksta paleisti „MacBook“, skaitykite skyrių „Išsami informacija, aptarnavimas ir palaikymas“, 64 psl., kuriame nurodoma, kur kreiptis „Apple“ pagalbos.

Jeigu ekranas staiga patamsėja arba „MacBook“ „pakimba“

Pamėginkite iš naujo paleisti „MacBook“.

1. Atjunkite visus prijungtus prie „MacBook“ įtaisus, išskyrus maitinimo adapterį.
2. Paspauskite maitinimo mygtuką (⏻), kad iš naujo paleistumėte sistemą.
3. Leiskite baterijai įsikrauti bent 10 procentų, prieš prijungdami išorinius įtaisus ir pratęsdami darbą.

Kad matytumėte, kiek baterija įsikrovė, spragtelkite baterijos būsenos piktogramą (🔋) meniu juostoje.

Ekranas taip pat gali patamsėti, jeigu baterija turi nustatytą energijos taupymo funkciją.

Jeigu neveikia prijungtas prie garso išvado garso įrenginys

Atjunkite garso įrenginį. Pasirinkite „Apple“ (🍏) > „System Preferences“ ir atverkite „Sound“ (garso) nuostatas. „Input“ (įvesties) polangyje nurodykite, ar norite, kad prievadas būtų naudojamas garso įvesčiai „Sound Input“ ar garso išvesčiai „Sound Output“. Vėl prijunkite garso įrenginį.

Pastaba: Jeigu „MacBook“ naudosite su „Windows“, šis prievadas palaikys tik garso išvestį.

Jeigu pamiršote slaptažodį

Galite atkurti administratoriaus slaptažodį ir visų kitų paskyrų slaptažodžius.

1. Įdėkite „Mac OS X“ diegimo DVD. Tuomet iš naujo paleiskite kompiuterį ir kai jis įsijungs, laikykite nuspaudę C mygtuką.
2. Kai jums bus pasiūlyta, pasirinkite norimą kalbą.
3. Kai atsivers kitas langas, meniu juostoje pasirinkite „Reset Password“ iš „Utilities“ meniu. Vykdykite ekrane pateikiamus nurodymus.

Jeigu negalite išimti disko

Išjunkite visas programas, kurios gali naudoti diską, ir pabandykite dar kartą. Jeigu tai nesuveikia, iš naujo paleiskite kompiuterį ir nedelsdami nuspauskite ir palaikykite manipulatoriaus mygtuką.

„Apple Hardware Test“ aparatinės įrangos testavimo programos naudojimas

Jeigu įtariate, kad turite problemų su „MacBook“ aparatine įranga, galite pasinaudoti „Apple Hardware Test“ programa, kuri padės nustatyti, ar ši problema yra susijusi su kuriuo nors kompiuterio komponentu, pavyzdžiui, atmintine arba procesoriumi.

„Apple Hardware Test“ programos naudojimas:

1. Atjunkite visus išorinius įtaisus nuo kompiuterio, išskyrus maitinimo adapterį. Jeigu esate prijungę tinklo kabelį, atjunkite jį.
2. Iš naujo paleiskite kompiuterį ir, kai jis įsijungs, laikykite nuspaudę D mygtuką.
3. Kai atsivers „Apple Hardware Test“ pasirinkimo ekranas, pasirinkite norimą kalbą.
4. Paspauskite „Return“ mygtuką arba spragtelkite dešinėsios rodyklės mygtuką.
5. Kai atsivers pagrindinis „Apple Hardware Test“ ekranas (maždaug po 45 sekundžių), laikykitės ekrane pateikiamų nurodymų.
6. Jeigu „Apple Hardware Test“ aptinka problemą, ekrane parodomas klaidos kodas. Užsirašykite klaidos kodą, prieš atlikdami siūlomus veiksmus. Jeigu „Apple Hardware Test“ neaptinka aparatinės įrangos gedimo, problema gali būti susijusi su programine įranga.

Jeigu ši procedūra nesuveikia, galite pasinaudoti „Apple Hardware Test“ aparatinės įrangos testavimo programa iš „Applications Install“ programų diegimo DVD, kuris buvo patiektas kartu su kompiuteriu. Daugiau informacijos ieškokite „Applications Install“ DVD disko „Apple Hardware Test Read Me“ faile.

Prisijungimo prie interneto problemos

„MacBook“ turi tinklo nustatymo pagalbiklio programą „Network Setup Assistant“, kuri padės nustatyti interneto ryšį. Atverkite „System Preferences“ ir spragtelkite „Network“. Spragtelkite „Assist me“ mygtuką, kad atvertumėte „Network Setup Assistant“ programą.

Jeigu turite problemų su interneto ryšiu, galite pamėginti atlikti šiame skyriuje aprašomus veiksmus, atsižvelgdami į ryšio tipą, arba pasinaudoti „Network Diagnostics“.

„Network Diagnostics“ naudojimas:

1. Pasirinkite „Apple“ (🍏) > „System Preferences“.
2. Spragtelkite „Network“ ir po to „Assist me“.
3. Spragtelkite „Diagnostics“, kad atvertumėte „Network Diagnostics“ langą.
4. Vykdykite ekrane pateikiamus nurodymus.

Jeigu „Network Diagnostics“ negali išspręsti problemos, problema gali būti susijusi su interneto paslaugų teikėju (ISP), prie kurio bandote prisijungti, su išoriniu įtaisais, kuriuos naudojatės prisijungti prie ISP, arba su serveriu, į kurį bandote kauptis. Galite pamėginti atlikti tokius veiksmus.

Kabelinis modemas, DSL modemas ir LAN interneto jungtys

Įsitikinkite, kad visi modemo laidai gerai prijungti, patikrinkite modemo maitinimo laidą, laidą, jungiantį modemą su kompiuteriu, ir laidą iš modemo į sieninį lizdą. Taip pat patikrinkite tinklo kabelius ir energijos tiekimą į šakotuvus bei maršruto parinktuvus.

Išjunkite ir vėl įjunkite modemą ir atstatykite modemo aparatinę įrangą

Išjunkite DSL arba kabelinį modemą kelioms minutėms, tuomet vėl įjunkite. Kai kurie paslaugų teikėjai rekomenduoja atjungti modemo maitinimo laidą. Jeigu jūsų modemas turi atstatymo mygtuką, galite paspausti jį prieš išjungdami arba įjungdami maitinimą.

Svarbu: Instrukcijos, kaip naudotis modemais, netinka LAN naudotojams. LAN naudotojai gali turėti šakotuvus, jungiklius, maršruto parinktuvus arba pereinamuosius įtaisus, kurių neturi DSL ir kabelinių modemų naudotojai. LAN naudotojams reikėtų kreiptis į tinklo administratorių, o ne į interneto paslaugų teikėją.

PPPoE jungtys

Jeigu negalite prisijungti prie savo interneto paslaugų teikėjo naudodami PPPoE („Point to Point Protocol over Ethernet“) protokolą, patikrinkite, ar nurodėte teisingą informaciją tinklo nuostatose.

PPPoE nuostatų patikra:

1. Pasirinkite „Apple“ (🍏) > „System Preferences“.
2. Spragtelkite „Network“. Spragtelkite Add (+) tinklo ryšio paslaugų sąrašo apačioje ir pasirinkite PPPoE išskylančiame „Interface“ meniu.
3. Pasirinkite sąsają PPPoE paslaugai iš išskylančio „Ethernet“ meniu. Rinkitės „Ethernet“, jeigu jungiatės prie laidinio tinklo, arba „AirPort“, jeigu jungiatės prie belaidžio tinklo.
4. Įrašykite iš paslaugų teikėjo gautą informaciją, pavyzdžiui, paskyros pavadinimą, slaptažodį ir PPPoE paslaugos pavadinimą (jeigu to reikalauja jūsų paslaugų teikėjas).
5. Spragtelkite „Apply“, kad suaktyvintumėte nuostatas.

Tinklo jungtys

Įsitinkinkite, kad tinklo kabelis prijungtas prie „MacBook“ ir prie tinklo. Patikrinkite tinklo kabelius ir energijos tiekimą į šakotuvus bei maršruto parinktuvus.

Jeigu turite du arba kelis kompiuterius, naudojančius tą pačią interneto jungtį, įsitinkinkite, kad tinklas tinkamai nustatytas. Turite žinoti, ar jūsų interneto paslaugų teikėjas suteikia tik vieną IP adresą ar kelis, po vieną IP adresą kiekvienam kompiuteriui.

Jeigu suteiktas tik vienas IP adresas, privalote turėti maršruto parinktuvą, pajėgų paskirstyti ryšį, tai dar vadinama tinklo adresų transliavimu (NAT) arba „IP maskavimu“. Nustatymo informacijos ieškokite dokumentacijoje, pateiktoje su maršruto parinktuvu, arba pasiteiraukite jūsų tinklą konfigūruojančio asmens. „AirPort“ bazinė stotis gali būti naudojama vieno IP adreso paskirstymui keliems kompiuteriams. Informacijos apie „AirPort“ bazinę stotį ieškokite „Mac Help“ pagalbos lange arba „AirPort“ palaikymo svetainėje www.apple.com/support/airport.

Jeigu negalite išspręsti šios problemos atlikę minėtus veiksmus, kreipkitės į savo interneto paslaugų teikėją arba tinklo administratorių.

„AirPort Extreme“ belaidžio ryšio problemos

Jeigu turite problemų su „AirPort Extreme“ belaidžiu ryšiu

- Įsitinkinkite, kad kompiuteris arba tinklas, prie kurio bandote prisijungti, veikia ir turi belaidės priegios tašką.
- Įsitinkinkite, kad gerai sukonfigūravote programinę įrangą pagal instrukcijas, pateiktas su jūsų bazine stotimi arba priegios tašku.

- Įsitikinkite, kad „MacBook“ yra kito kompiuterio arba tinklo prieigos taško veikimo diapazone. Netoliese esantys elektroniniai prietaisai arba metalinės konstrukcijos gali trikdyti bevielį ryšį ir mažinti šį diapazoną. Perkėlus arba apsukus kompiuterį priėmimas gali pagerėti.
- Patikrinkite „AirPort“ (📶) būsenos piktogramą meniu juostoje. Keturiuos juostelės rodo signalo stiprumą. Jeigu nematote juostelių, pabandykite pakeisti vietą.
- Skaitykite „AirPort Help“ pagalbą (pasirinkite „Help“ > „Mac Help“, tuomet „Library“ > „AirPort Help“ iš meniu juostos). Daugiau informacijos ieškokite instrukcijose, pateiktose su belaidžiu įrenginiu.

Programinės įrangos naujinimas

Galite prisijungti prie interneto ir automatiškai parsisiųsti bei įdiegti nemokamas naujausias „Apple“ programinės įrangos versijas, tvarkykles ir kitus patobulinimus.

Kai esate prisijungę prie interneto, „Software Update“ programa tikrina, ar yra tinkamų jūsų kompiuteriui naujinių. Galite nustatyti, kad „MacBook“ periodiškai tikrintų naujinius, tuomet galėsite parsisiųsti ir įdiegti atnaujintą programinę įrangą.

Atnaujintos programinės įrangos paieška:

1. Pasirinkite „Apple“ (🍏) > „System Preferences“.
2. Spragtelkite programinės įrangos naujinimo piktogramą ir vykdysite pateikiamus ekrane nurodymus.
 - Daugiau informacijos ieškokite „Mac Help“ pagalbos lange, pasirinkę „Software Update“.
 - Naujausią informaciją apie „Mac OS X“ rasite svetainėje www.apple.com/macosx.

Su „MacBook“ tiekiamos programinės įrangos pakartotinis diegimas

Naudokite programinės įrangos diegimo diskus, kurie patiekiami su „MacBook“, jeigu norite pakartotinai įdiegti „Mac OS X“ ir kitas su kompiuteriu tiekiamas taikomasias programas. Galite įdiegti „Mac OS X“, neištrindami paskirties laikmenos, tuomet išsaugosite turimus failus ir nuostatas, arba galite pirma ištrinti laikmeną, tuomet visi jūsų duomenys bus ištrinti ir kompiuteris parengtas pakartotinai diegti „Mac OS X“ ir taikomasias programas.

Svarbu: Prieš atnaujinant programinę įrangą „Apple“ rekomenduoja pasidaryti standžiojo disko duomenų kopijas. „Apple“ neatsako už prarastus duomenis.

„Mac OS X“ diegimas

Kad įdiegtumėte „Mac OS X“:

1. Pasidarykite svarbių failų kopijas.
2. Įdėkite „Mac OS X“ diegimo DVD, kuris buvo pateiktas su kompiuteriu.
3. Dukart spragtelkite „Install Mac OS X“.
4. Vykdykite ekrane pateikiamus nurodymus.

Pastaba: Norėdami „MacBook“ kompiuteryje atstatyti originalias gamyklines „Pro Mac OS X“ nuostatas, pirma turite ištrinti laikmeną, į kurią norite diegti. Tai galite atlikti įdiegimo metu naudodamiesi „Disk Utility“ paslaugų programa. Instrukcijas rasite straipsnyje „Bazinės žinios“ svetainėje support.apple.com/kb/ht3910.

5. Kai įdiegimas bus baigtas, paspauskite „Restart“, kad iš naujo paleistumėte kompiuterį.
6. Vykdykite „Setup Assistant“ konfigūravimo pagalbiklio rekomendacijas, kad nustatytumėte naudotojo paskyrą.

Jeigu įdiegimo metu ištrinsite standųjį diską, turėsite iš naujo įdiegti taikomasias programas; apie tai skaitykite kitame skyriuje.

Pakartotinis taikomųjų programų diegimas

Jeigu ištrynėte standųjį diską pakartotinai diegdami „Mac OS X“, turite iš naujo įdiegti su „MacBook“ tiekiamas taikomąsias programas, pavyzdžiui, „iLife“.

Su „MacBook“ tiekiamų taikomųjų programų diegimas:

1. Pasidarykite svarbių failų kopijas.
2. Įdėkite taikomųjų programų diegimo DVD, kuris patiekiamas su „MacBook“.
3. Dukart spragtelkite „Install Bundled Software“.
4. Vykdykite ekrane pateikiamus nurodymus.
5. Kai įdiegimas bus baigtas, spragtelkite „Close“.

„Disk Utility“ programos naudojimas

Naudokitės „Disk Utility“ programa, jeigu norite sutvarkyti, patikrinti arba ištrinti „MacBook“ standųjį diską.

„Disk Utility“ programos naudojimas:

1. Įdėkite „Mac OS X“ diegimo DVD, kuris buvo pateiktas su kompiuteriu.
2. Dukart spragtelkite „Install Mac OS X“.
3. Pasirinkę kalbą, rinkitės „Utilities“ > „Open Disk Utility“, po to laikykitės nurodymų, pateikiamų „First Aid“ (pirmosios pagalbos) polangyje, kad matytumėte, ar „Disk Utility“ gali sutvarkyti diską.
4. Uždarykite „Mac OS X“ diegimo programą.

Jeigu „Disk Utility“ nepadedą, pamėginkite iš naujo įdiegti „MacBook“ sistemos programinę įrangą. Žr. „Mac OS X diegimas“, 62 psl.

Sužinokite daugiau, aptarnavimas ir palaikymas

„MacBook“ nėra kitų dalių, kurias galėtų prižiūrėti pats naudotojas, išskyrus standųjį diską ir atmintinę. Jeigu reikalinga techninė pagalba, kreipkitės į „Apple“ arba nugabenkite „MacBook“ įgaliojamam „Apple“ paslaugų teikėjui. Daugiau informacijos apie „MacBook“ galite rasti internete, naudodamiesi ekrano pagalba, „System Profiler“ arba „Apple Hardware Test“ programomis.

Interneto ištekliai

Internetinių paslaugų ir paramos informacijos ieškokite www.apple.com/support. Pasirinkite savo šalį iš pateikiamo meniu. Galite susirasti „AppleCare Knowledge Base“ duomenų bazę, pasidomėti programinės įrangos naujiniais arba ieškoti pagalbos „Apple“ diskusijų forumuose.

Pagalba ekrane

„Mac Help“ pagalbos ekrane galite ieškoti atsakymų į savo klausimus, instrukcijų ir informacijos apie gedimų šalinimą. Pasirinkite „Help“ > „Mac Help“.

„System Profiler“

Jeigu reikalinga informacija apie „MacBook“, naudokitės „System Profiler“ programa. Čia matysite įdiegtą aparatinę ir programinę įrangą, serijos numerį ir operacinės sistemos versiją, įdiegtos atmintinės talpą ir kt. Norėdami atverti „System Profiler“, pasirinkite „Apple“ (🍏) > „About This Mac“ iš meniu juostos, tuomet spragtelkite „More Info“.

„AppleCare“ paslaugos ir palaikymas

„MacBook“ teikiama 90 dienų techninė parama ir vienerių metų aparatinės įrangos remonto garantija, kurią suteikia „Apple“ mažmeninės prekybos parduotuvės arba įgaliojotasis „Apple“ remonto paslaugų centras, pavyzdžiui, „Apple“ įgaliojotasis paslaugų teikėjas (AASP). Galite išplėsti savo garantiją, nusipirkę „AppleCare“ apsaugos planą.

Informacijos ieškokite adresu www.apple.com/support/products arba toliau nurodytose jūsų šaliai skirtose svetainėse.

Jeigu jums reikia patarimo, „AppleCare“ pagalbos telefonu specialistai padės įdiegti ir atidaryti taikomas programas bei pašalinti įprastinius gedimus. Skambinkite į artimiausią pagalbos centrą (pirmąsias 90 dienų nemokamai). Skambindami būkite pasirengę pasakyti pirkimo datą ir „MacBook“ serijos numerį.

Pastaba: 90 dienų, kai teikiama nemokama pagalba telefonu, pradedamos skaičiuoti nuo pirkimo dienos. Gali būti taikomi telefono mokesčiai.

Šalis	Telefonas	Svetainė
Jungtinės Valstijos	1-800-275-2273	www.apple.com/support
Australija	(61) 1-300-321-456	www.apple.com/au/support
Kanada (anglų kalba) (prancūzų kalba)	1-800-263-3394	www.apple.com/ca/support www.apple.com/ca/fr/support
Airija	(353) 1850 946 191	www.apple.com/ie/support
Naujoji Zelandija	00800-7666-7666	www.apple.com/nz/support
Jungtinė Karalystė	(44) 0844 209 0611	www.apple.com/uk/support

Telefonų numeriai gali keistis, taip pat gali būti taikomi vietiniai ir valstybiniai pokalbių tarifai. Išsamų sąrašą rasite svetainėje:

www.apple.com/support/contact/phone_contacts.html

Jūsų gaminio serijos numerio žymėjimo vieta

Kompiuterio serijos numerį galima rasti šiais būdais:

- Apverskite „MacBook“. Serijos numeris išgraviruotas ant korpuso greta vyrio.

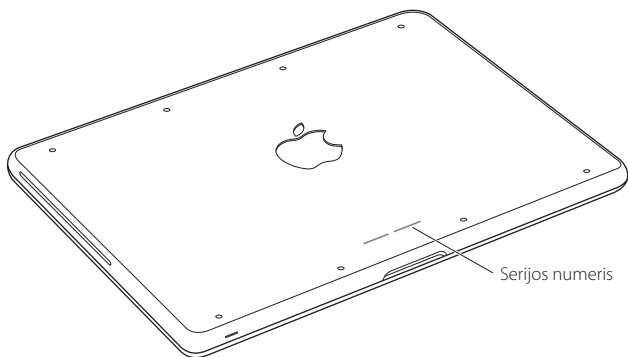

- Pasirinkite „Apple“ (🍏) > „About This Mac“. Spragtelkite versijos numerį po žodžiais „Mac OS X“, kad pamatytumėte „Mac OS X“ versijos numerį, gaminio numerį ir serijos numerį.
- Spragtelkite „Finder“ piktogramą ir atidarykite /Applications/Utilities/System Profiler. „Contents“ polangyje spragtelkite „Hardware“.

5

Svarbios baigiamosios pastabos

www.apple.com/environment

Mac Help  ergonomics

Jūsų pačių ir jūsų įrangos saugumui bei maloniam darbui užtikrinti laikykitės šių „MacBook“ priežiūros ir valymo taisyklių. Laikykite šią instrukciją sau ir kitiems patogioje vietoje.

PASTABA: Netinkamai laikant arba naudojant kompiuterį gamintojo garantija negalioja.

Svarbi saugos informacija

ĮSPĖJIMAS: Šių saugos nurodymų nepaisymas gali sukelti gaisrą, elektros smūgį, kitokias traumas ir žalą.

Įtaisytoji baterija. Neišimkite baterijos iš „MacBook“. Bateriją turi keisti tik „Apple“ įgaliotasis paslaugų teikėjas. Nebenaudokite „MacBook“, jeigu jis buvo nukritęs, įskeltas, sulankstytas, deformuotas ar pažeistas. Saugokite kompiuterį nuo aukštesnės kaip 100° C temperatūros.

Tinkamas naudojimas. Laikykite „MacBook“ ant stabilaus darbinio paviršiaus, kad po kompiuteriu ir aplink jį laisvai cirkuliuotų oras. Nesinaudokite „MacBook“, pasidėję jį ant pagalvės ar kitos minkštos medžiagos, nes tokia medžiaga gali nepraleisti oro. Naudodamiesi „MacBook“ niekuomet nedėkite jokių daiktų ant klaviatūros. Nekiškite jokių daiktų į ventilacijos angas.

Įprastinio naudojimo metu „MacBook“ dugnas gali smarkiai įšilti. Jeigu „MacBook“ guli jums ant kelių ir nemaloniai įkaista, nuimkite jį nuo kelių ir padėkite ant stabilaus darbinio paviršiaus.

Vanduo ir drėgmė. Laikykite „MacBook“ atokiai nuo skysčių, pavyzdžiui, gėrimų, praustuvių, vonių, dušo kabinų ir panašių dalykų. Saugokite „MacBook“ nuo drėgmės ir drėgno oro, pavyzdžiui, lietaus, sniego ir rūko.

60 W „MagSafe“ maitinimo adapteris. Prieš jungdami adapterį į maitinimo lizdą, įsitikinkite, kad kintamosios srovės kištukas arba kintamosios srovės laidas gerai prijungtas prie maitinimo adapterio. Naudokite tik su „MacBook“ pateiktą maitinimo adapterį arba „Apple“ sankcionuotą maitinimo adapterį, suderinamą su šiuo gaminiu. Įprastinio naudojimo metu maitinimo adapteris gali smarkiai įkaisti. Visuomet junkite maitinimo adapterį tiesiogiai į maitinimo lizdą arba padėkite jį ant grindų gerai vėdinamoje vietoje.

Išjunkite maitinimo adapterį ir atjunkite kitus laidus, jeigu yra kuri nors iš šių sąlygų:

- Norite įdėti atmintinę arba atnaujinti standųjį diską.
- Norite nuvalyti korpusą (valykite tik laikydamiesi rekomenduojamos procedūros, kuri aprašoma 73 psl.).
- Jeigu maitinimo laidas arba kištukas yra susidėvėjęs ar pažeistas.
- „MacBook“ arba maitinimo adapteris buvo paveiktas lietaus, didelės drėgmės arba ant korpuso išsipylė skystis.
- „MacBook“ arba maitinimo adapteris buvo nukritęs, jo korpusas pažeistas arba jeigu įtariate, kad jam reikalingas remontas.

„MagSafe“ maitinimo prievade yra magnetas, kuris gali ištrinti duomenis iš kreditinių kortelių, „iPod“ arba kitų prietaisų. Norėdami apsaugoti savo duomenis, nedėkite šių daiktų ir kitų magnetiniam laukui jautrių medžiagų ar prietaisų arčiau nei 1 colio (25 mm) atstumu nuo šio prievado.

Jeigu į „MagSafe“ maitinimo prievadą pakliuvo šiukšlė, atsargiai pašalinkite ją sausu vatos tamponėliu.

„MagSafe“ maitinimo duomenys:

- *Dažnis:* 50–60 Hz, vienfazis
- *Linijos įtampa:* 100–240 V
- *Išvesties įtampa:* 16,5 V DC, 3,65 A

Klausos pažeidimas. Naudojant ausines ar ausinukus ir garsiai klausantis galima visiškai prarasti klausą. Palaipsniui priprantama prie didesnio garso stiprumo, kuris gali skambėti normaliai, bet iš tiesų kenkia klausai. Jeigu pradėsite girdėti spengimą ausyse arba prislopintus balsus, atsisakykite ausinių ir pasitikrinkite klausą. Kuo didesnis garso stiprumas, tuo greičiau jis pakenkia klausai. Klausos specialistai siūlo apsisaugoti tokiais būdais:

- Riboti klausymosi dideliu garsu trukmę.
- Nedidinti garso stiprumo būnant triukšmingoje aplinkoje.
- Sumažinti garso stiprumą, jeigu negirdite šalia jūsų kalbančių žmonių.

Su didele rizika susijusi veikla. Kompiuteris neskirtas naudoti branduoliniams įrenginiams, oro navigacijai arba ryšio sistemoms, oro eismo kontrolės sistemoms, taip pat kitose srityse, kuriose kompiuterio gedimas gali tapti mirties, susižalojimo priežastimi arba padaryti didelę žalą aplinkai.

Informacija apie lazerį ir optinius įrenginius

ĮSPĖJIMAS: Atliekant derinimus arba procedūras, kurios nėra numatytos jūsų įrangos instrukcijoje, gali atsirasti pavojinga spinduliuotė.

Kompiuterio optiniame įrenginyje yra lazeris, kuris yra saugus esant normaliam naudojimui, tačiau demontavus, gali pakenkti akims. Saugumo sumetimais patikėkite tvarkyti įrangą tik „Apple“ įgaliotajam paslaugų teikėjui.

Svarbi priežiūros informacija

PASTABA: Nesilaikant šių priežiūros instrukcijų, galima sugadinti „MacBook“ arba kitą turtą.

Darbinė aplinka. Naudojantis „MacBook“ neatitinkančiomis nurodytąsias sąlygomis gali pablogėti kompiuterio funkcionavimas:

- *Darbinė temperatūra:* 50° - 95° F (10° - 35° C)
- *Laikymo temperatūra:* -4° - 113° F (-20° - 45° C)
- *Santykinis drėgnumas:* 5% - 90% (be kondensacijos)
- *Darbinis aukštis virš jūros lygio:* 0 - 10 000 pėdų (0 - 3048 metrų)

„MacBook“ įjungimas. Niekuomet neįjunkite „MacBook“, jeigu jam trūksta vidinių arba išorinių dalių. Naudotis kompiuteriu be reikalingų detalių yra pavojinga ir taip galima sugadinti kompiuterį.

„MacBook“ nešiojimas. Jeigu nešiojate „MacBook“ krepšyje arba lagaminėlyje, įsitikinkite, kad jame nėra padrikų daiktų (pavyzdžiui, sąvaržėlių arba monetų), kurie galėtų atsitiktinai patekti į kompiuterio vidų pro ventiliacines angas arba optinio įrenginio angą, arba įstrigti prievado viduje. Magnetiniam laukui jautrius daiktus laikykite toliau nuo „MagSafe“ maitinimo prievado.

Jungčių ir prievadų naudojimas. Niekada nenaudokite jėgos, kišdami jungtį į prievadą. Prijungdami prietaisą, įsitikinkite, kad prievade nėra šiukšlių, kad jungtis atitinka prievadą ir yra teisingai pasukta prievado atžvilgiu.

Optinio įrenginio naudojimas. „MacBook“ „SuperDrive“ optinis įrenginys naudoja standartinius 12 cm (4,7 colio) diskus. Netaisyklingos formos arba mažesni nei 12 cm (4,7 colio) diskai yra netinkami ir gali įstrigti optiniame įrenginyje.

Stiklinių dalių priežiūra. „MacBook“ turi stiklinių komponentų, pavyzdžiui, ekraną ir manipuliatorių. Jeigu jie pažeisti, nesinaudokite „MacBook“, kol jų nesutaisys „Apple“ įgaliotasis paslaugų teikėjas.

„MacBook“ laikymas. Jeigu ilgą laiką neketinate naudoti „MacBook“, laikykite jį vėsioje vietoje (71° F arba 22° C) ir neįkraukite baterijos daugiau nei 50 procentų. Jeigu ketinate nesinaudoti „MacBook“ ilgiau nei penkis mėnesius, iškraukite bateriją maždaug iki 50 procentų. Norėdami išsaugoti baterijos talpą, iškraukite bateriją iki 50 procentų maždaug kas šešis mėnesius.

„MacBook“ valymas. Valydami „MacBook“ paviršių ir komponentus, pirma išjunkite „MacBook“ ir atjunkite galios adapterį. Tuomet drėgnu, minkštu, nepūkuotu skudurėliu nuvalykite išorinę kompiuterio dalį. Saugokitės, kad skysčių nepakliūtų į jokias angas. Nepurškite skysčio tiesiai ant kompiuterio. Nenaudokite aerozolių, tirpiklių ar abrazyvinių medžiagų, kurios gali sugadinti apdailą.

„MacBook“ ekrano valymas. Norėdami nuvalyti „MacBook“ ekraną, pirma išjunkite „MacBook“ ir atjunkite maitinimo adapterį. Tuomet sudrėkinkite pridedamą skudurėlį vandeniu ir nušluostykite ekraną. Nepurškite skysčių tiesiai ant ekrano.

Ergonomiškas sprendimas

Čia pateikiama keletas patarimų, kaip sukurti sveiką darbo aplinką.

Klaviatūra ir manipulatorius

Kai naudojate klaviatūrą ir manipulatoriumi, jūsų pečiai turi būti atpalaiduoti. Viršutinė rankos dalis ir dilbis turi sudaryti kampą, šiek tiek didesnį už statųjį kampą, o riešas ir ranka turi būti maždaug tiesioje linijoje.

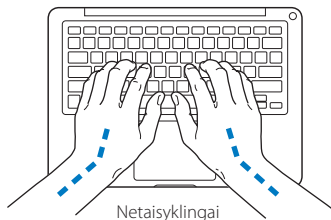
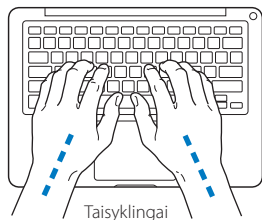

Spausdindami arba naudodamiesi manipuliatoriumi švelniai lieskite klaviatūrą ar manipuliatorių, plaštakos ir pirštai turi būti atpalaiduoti. Nepakiškite nykščių po delnais.

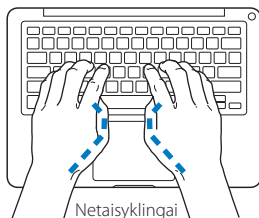
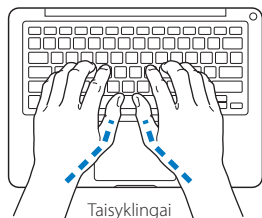

Kad nepavargtumėte, dažnai keiskite rankų padėtį. Kai kurie kompiuterių naudotojai po intensyvaus darbo be pertraukų gali jausti diskomfortą rankų, riešų arba plaštakų srityje. Jeigu jaučiate nuolatinį rankų, plaštakų ar riešų skausmą ar diskomfortą, pasikonsultuokite su patyrusiais sveikatos specialistais.

Išorinė pelė

Jeigu naudojate išorinę pelę, padėkite ją klaviatūros aukštyje patogiu atstumu.

Kėdė

Geriausiai tinka reguliuojama kėdė su tvirta, patogia atrama. Pareguliuokite kėdės aukštį taip, kad jūsų šlaunys būtų horizontalioje padėtyje, o pėdos lygiai stovėtų ant grindų. Kėdės atkaltė turi remti apatinę nugaros dalį (strėnų sritį). Atkaltę sureguliuokite taip, kad ji tinkamai liestų jūsų kūną.

Pakelkite savo kėdę taip, kad dilbiai ir plaštakos būtų tinkamu kampu klaviatūros atžvilgiu. Jeigu jūsų pėdos nestovi horizontaliai ant grindų, galite naudoti reguliuojamo aukščio paminą ir pakelti ją taip, kad tarp grindų ir jūsų pėdų neliktų jokio tarpo. Arba galite nuleisti darbatalį, kad nereikėtų naudoti paminos. Dar galima naudoti stalą su klaviatūros dėtuve, kuri yra žemiau įprastinio darbinio paviršiaus.

Įtaisytais ekranas

Nureguliuokite ekrano kampą taip, kad optimaliai matytumėte savo aplinkoje. Per stipriai nespauskite reguliuodami ekrano kampą. Ekranas neatsilenkia didesniu nei 135 laipsnių kampu.

Galite pareguliuoti ekrano skaištį, jeigu teko perkelti kompiuterį iš vienos darbo vietos į kitą arba jeigu pasikeitė apšvietimas jūsų darbo vietoje.

Daugiau informacijos apie ergonomiką rasite svetainėje:

www.apple.com/about/ergonomics

„Apple“ ir aplinkosauga

„Apple Inc.“ prisiima atsakomybę už operacijų ir produktų poveikio aplinkai mažinimą.

Daugiau informacijos rasite svetainėje:

www.apple.com/environment

Atitiktis teisinio reglamentavimo informacija

JAV Federalinės ryšių komisijos (FCC) atitiktis deklaracija

Prietaisas atitinka FCC taisyklių 15 dalį. Jo veikimui taikomos šios dvi sąlygos: (1) Prietaisas negali kelti pavojingų trikdžių ir (2) prietaisas turi priimti visus gaunamus trikdžius, įskaitant tuos trikdžius, kurie lemia nepageidautiną veikimą. Jeigu atsirado radijo ar televizijos transliacijos trikdžių, skaitykite instrukcijas.

Radijo ir televizijos trikdžiai

Ši kompiuterinė įranga generuoja, naudoja ir gali skleisti radijo dažnio energiją. Jeigu ji įdiegta ir naudojama netinkamai, t. y. griežtai nesilaikant „Apple“ instrukcijų, gali sukelti trikdžius radijo ir televizijos transliacijoms priimti.

Įranga buvo išbandyta ir nustatyta, kad ji atitinka ribas, taikomas B klasės skaitmeniniams prietaisams, pagal specifikacijas, pateikiamas FCC taisyklių 15 dalyje. Šios specifikacijos parengtos siekiant užtikrinti priimtina apsaugą nuo tokių trikdžių gyvenamosiose vietose. Tačiau negarantuojama, kad tokių trikdžių neatsiras konkrečiuose tinkluose.

Galite patikrinti, ar jūsų kompiuterinė sistema sukelia trikdžius, tiesiog ją išjungę. Jeigu trikdžiai išnyks, tikriausiai juos sukelia kompiuteris arba kuris nors išorinis įtaisas.

Jeigu jūsų kompiuterinė sistema sukelia trikdžius radijo ir televizijos transliacijoms priimti, pabandykite juos pašalinti šiomis priemonėmis:

- Sukite televizijos ar radijo anteną, kol trikdžiai liausis.
- Perkelkite kompiuterį į vieną ar į kitą pusę nuo televizoriaus ar radijo.
- Padėkite kompiuterį toliau nuo televizoriaus ar radijo.
- Įjunkite kompiuterį į išvadą, kuris yra kitoje grandinėje, nei televizorius ar radijas. (Kitaip tariant, išitinkinkite, kad kompiuteris ir televizorius ar radijas yra grandinėse, kontroliuojamos skirtingų jungtuvų ar saugiklių.)

Prireikus, pasikonsultuokite su „Apple“ įgaliotoju paslaugų teikėju arba „Apple“. Skaitykite šioje instrukcijoje pateiktą priežiūros ir paramos informaciją. Arba pasitarkite su patyrusiu radijo/televizijos technikos specialistu, kuris gali pasiūlyti ir kitokių sprendimų.

Svarbu: „Apple Inc.“ nesankcionuoti gaminio pakeitimai ir modifikacijos gali pakenkti elektromagnetiniam suderinamumui ir apriboti jūsų galimybę naudotis gaminiu.

Gaminys pasižymi elektromagnetiniu suderinamumu, naudojant suderinamus išorinius įtaisus ir ekranuotuosius kabelius (įskaitant tinklo kabelius) tarp sistemos komponentų. Svarbu naudoti suderinamus išorinius įtaisus ir ekranuotuosius kabelius tarp sistemos komponentų siekiant sumažinti trikdžių, veikiančių radijo, televizijos ir kitus elektroninius prietaisus, atsiradimo galimybę.

Atsakingoji šalis (tik FCC klausimams):

„Apple Inc.“ korporacijos atitiktis

1 „Infinite Loop“, MS 26-A

„Cupertino“, CA 95014

Belaidžio radijo naudojimas

Prietaisas skirtas naudoti tik patalpoje 5,15–5,25 GHz dažnių juostoje.

Radijo dažnio energijos poveikis

„AirPort Extreme“ technologijos spinduliuojama galia yra mažesnė už FCC ir ES radijo dažnio poveikio ribas. Nepaisant to, rekomenduojama naudoti belaidę įrangą tokiu būdu, kad esant normaliam jos veikimui būtų iki minimumo sumažinta kontakto su žmogumi galimybė.

FCC „Bluetooth“ belaidžio ryšio atitikties deklaracija

Pagal FCC subsidijavimo sąlygas su šiuo siųstuvu naudojama antena neturi būti įrengta arba naudojama kartu su bet kokia kita antena arba siųstuvu.

„Bluetooth Industry Canada“ pareiškimas

Šis B klasės prietaisas atitinka visus Kanados reglamentų reikalavimus, taikomus sukeliančiai trikdžius įrangai.

„Industry Canada“ pareiškimas

Atitinka Kanados ICES-003 B klasės specifikacijas.

Prietaisas atitinka „Industry Canada“ RSS 210.

„Bluetooth Europe“ – EB atitikties deklaracija

Šis belaidis prietaisas atitinka R&TTE direktyvą.

Europa – EB atitikties deklaracija

Ši įranga atitinka radijo dažnio poveikio reikalavimą 1999/519/EB, 1999 m. liepos 12 d. tarybos rekomendacijas dėl elektromagnetinių laukų poveikio visuomenei apribojimo (0 Hz–300 GHz).

„Apple Inc.“ pareiškia, kad ši 802.11a/b/g/n Mini-PCIe kortelė atitinka R&TTE direktyvą.

Atitinka Europos žemos įtampos ir elektromagnetinio suderinamumo direktyvas.

Žiūrėkite www.apple.com/euro/compliance.



Išorinio USB modemo informacija

Jungdami „MacBook“ prie telefono linijos per išorinį USB modemą, atsižvelkite į telekomunikacijų agentūros informaciją, pateikiamą modemo dokumentacijoje.

„ENERGY STAR“ atitikties deklaracija



Kaip „ENERGY STAR“ partneris, „Apple“ nustatė, kad standartinė šio gaminio konfigūracija atitinka „ENERGY STAR“ energijos efektyvumo nuostatus. „ENERGY STAR“ programa yra partnerystė su elektroninės įrangos gamintojais skatinanti energiją taupančių produktų gamybą. Mažinant produktų energijos vartojimą, sutaupomi pinigai ir išsaugomi vertingi išteklių.

Kompiuteryje įdiegta energijos valdymo sistema, perjungianti kompiuterį į miego režimą, jei juo nesinaudojama 10 minučių. Norėdami „pažadinti“ kompiuterį, spragtelkite pelę arba pelės valdymo aikštelę arba paspauskite bet kurį klaviatūros mygtuką.

Daugiau informacijos apie „ENERGY STAR“ ieškokite: www.energystar.gov.

Naikinimo ir pakartotinio panaudojimo informacija



Šis simbolis reiškia, kad gaminys turi būti deramai šalinamas pagal vietinius įstatymus ir normas.

Kadangi šiame gaminyje yra foninio apšvietimo lempa, turinti gyvsidabrio, gaminio negalima šalinti kartu su buitinėmis šiukšlėmis. Pasibaigus jūsų gaminio eksploatavimo laikui, kreipkitės į „Apple“ arba vietos institucijas dėl pakartotinio panaudojimo galimybių.

Informacijos apie „Apple“ pakartotinio panaudojimo programą ieškokite www.apple.com/environment/recycling.

Europos Sąjunga – šalinimo informacija



Šis simbolis reiškia, kad pagal vietos įstatymus ir reglamentus jūsų gaminys turi būti šalinamas atskirai nuo buitinių šiukšlių. Pasibaigus šio produkto eksploatavimo laikui jis turi būti nugabentas į vietos institucijų nurodytą surinkimo vietą. Kai kurie surinkimo punktai priima produktus nemokamai. Atskirai pašalindami ir pakartotinai panaudodami gaminį pasibaigus jo eksploatavimo laikui, tausosite gamtos išteklius ir saugosite žmonių sveikatą ir aplinką.

Baterijos šalinimo informacija

Baterijos turi būti šalinamos laikantis vietos įstatymų ir reglamentų.

Kažko ieškote?

 „Apple Inc.“

© 2010 „Apple Inc.“. Visos teisės ginamos.

Remiantis autorių teisių įstatymais, šį vadovą arba kurią nors jo dalį draudžiama kopijuoti be raštiško „Apple“ sutikimo.

Buvo dedamos visos pastangos siekiant užtikrinti šiame vadove pateikiamos informacijos tikslumą. „Apple“ neatsako už spausdinimo arba perrašymo klaidas.

„Apple“

1 „Infinite Loop“

„Cupertino“, CA 95014

408-996-1010

www.apple.com

„Apple“ logotipas yra „Apple Inc.“ prekių ženklas, įregistruotas JAV ir kitose šalyse. „Apple“ klaviatūros logotipo naudojimas (Option-Shift-K) komerciniams tikslams be išankstinio raštiško „Apple“ sutikimo laikomas pažeidimu ir nesąžiningu konkuruavimu, pažeidžiant federalinius ir valstijų įstatymus.

„Apple“, „Apple“ logotipas, „AirPort“, „AirPort Extreme“, „Cover Flow“, „Exposé“, „FileVault“, „GarageBand“, „iCal“, „iChat“, „iLife“, „iMovie“, „iPhone“, „iPhoto“, „iPod“, „iTunes“, „Mac“, „MacBook“, „Macintosh“, „Mac OS“, „MagSafe“, „Photo Booth“, „Safari“, „Snow Leopard“, „Spotlight“, „SuperDrive“ ir „Time Machine“ yra „Apple Inc.“ prekių ženklai, įregistruoti JAV ir kitose valstybėse.

„Finder“ ir „Multi-Touch“ yra „Apple Inc.“ prekių ženklai.

„AppleCare“, „Apple Store“ ir „iTunes Store“ yra „Apple Inc.“ paslaugų ženklai, įregistruoti JAV ir kitose valstybėse.

„App Store“ yra „Apple Inc.“ paslaugos ženklas.

„ENERGY STAR“ yra JAV įregistruotas prekių ženklas.

„Intel“, „Intel Core“ ir „Xeon“ yra „Intel Corp.“ prekių ženklai Jungtinėse Valstijose ir kitose šalyse.

„Bluetooth“ žodis ir logotipas yra registruoti prekių ženklai, priklausantys „Bluetooth SIG, Inc.“, kuriais „Apple Inc.“ naudojasi pagal licenciją.

Kiti čia minimi bendrovių ir produktų pavadinimai yra atitinkamų kompanijų prekių ženklai. Trečiųjų šalių produktai minimi tik informavimo tikslais ir tai nėra nei pasiūlymas, nei rekomendacija. „Apple“ neprisiima atsakomybės už šių produktų funkcionavimą ar naudojimą.

Pagaminta pagal „Dolby Laboratories“ licenciją.

„Dolby“, „Pro Logic“ ir dvigubos „D“ simbolis yra „Dolby Laboratories“ prekių ženklai. Konfidencialūs neskelbiami darbai, © 1992–1997 „Dolby Laboratories, Inc.“. Visos teisės ginamos.

Vienu metu išleidžiama Jungtinėse Valstijose ir Kanadoje.